

Rollei



LUMIS

LUMIS Solo 2

Kleiner, leistungstarker Licht-Würfel
Small, Powerful Light Cube



Anleitung auf Deutsch
Manual in English

www.rollei.de

Inhalt

Vor dem ersten Gebrauch	4
Bestimmungsgemäßer Gebrauch	4
Zeichenerklärung	5
Sicherheitshinweise	6
Vorsichtsmaßnahmen	11
Bedienungsanleitung auf Deutsch	13
Entsorgung	22
Konformität	25

Content

Before the First Use	26
Intended Use	26
Explanation of Symbols	27
Safety Instructions	28
Precautions	33
Operating Instructions in English.	35
Disposal	44
Conformity	47

4 Vor dem ersten Gebrauch

Bitte lesen Sie vor dem ersten Gebrauch die Bedienungsanleitung und die Sicherheitshinweise aufmerksam durch. Bewahren Sie die Bedienungsanleitung zusammen mit dem Gerät für den späteren Gebrauch auf. Sollten andere Personen dieses Gerät nutzen, so stellen Sie ihnen diese Anleitung zur Verfügung. Wenn Sie das Gerät verkaufen, gehört diese Anleitung zum Gerät und muss mitgeliefert werden.

Bestimmungsgemäßer Gebrauch

Dieses Gerät ist nur als Foto- und Videobeleuchtung konzipiert. Es darf nicht zu anderen Zwecken und insbesondere nicht zur häuslichen Raumbelichtung verwendet werden.

Die folgenden Symbole werden in dieser Bedienungsanleitung, auf dem Rollei LUMIS Solo 2 oder auf der Verpackung verwendet.



Mit diesem Symbol gekennzeichnete Produkte erfüllen alle maßgeblichen Gemeinschaftsvorschriften des Europäischen Wirtschaftsraumes.



Mit diesem Zeichen gekennzeichnete Produkte werden mit Gleichstrom betrieben.

Sicherheitshinweise

1. Schließen Sie das Produkt nur dann an, wenn die Netzspannung des USB-Eingangs oder USB-Netzteils mit den Angaben auf dem Typenschild auf der Rückseite des Produkts übereinstimmt.
2. Verwenden Sie das Produkt nicht, wenn es sichtbar beschädigt ist oder wenn das Kabel defekt ist.
3. Benutzen Sie nur das mitgelieferte Kabel.
4. Wenn das Produkt oder das Zubehör beschädigt ist, muss es durch den Hersteller, dessen Kundendienst oder eine ähnlich qualifizierte Person ausgetauscht bzw. repariert werden, um Gefährdungen zu vermeiden.

Sicherheitshinweise

5. Das Gehäuse darf nicht geöffnet und Reparaturen dürfen ausschließlich von einem Fachmann ausgeführt werden. Wenden Sie sich hierzu an eine Fachwerkstatt. Bei Reparaturen durch den Benutzer, unsachgemäßem Anschluss oder Fehlbedienung werden jegliche Haftung und alle Gewährleistungsansprüche ausgeschlossen.
6. Stecken Sie keine Gegenstände in das Produkt.
7. Das Produkt während des Betriebs nicht unbeaufsichtigt lassen.
8. Schützen Sie das Produkt während des Ladevorgangs vor Feuchtigkeit. Berühren Sie es während des Ladevorgangs nicht mit nassen/feuchten Händen und tauchen Sie es nicht unter Wasser.
9. Dieses Produkt ist wasserdicht bis zu einer Tiefe von 10 Metern. Benutzen Sie es nicht in größeren Tiefen.

Sicherheitshinweise

10. Öffnen oder beschädigen Sie den Akku nicht, schließen Sie ihn nicht kurz, überbrücken Sie ihn nicht und setzen Sie ihn nicht zu einem anderen Zweck ein.
11. Halten Sie den Akku fern von Kindern und Tieren und offenem Feuer. Setzen Sie ihn nicht Temperaturen höher als 50° C aus. Beachten Sie darüber hinaus die Hinweise zur Pflege des Akkus in dieser Bedienungsanleitung.
12. Nutzen oder lagern Sie das Gerät nicht bei hohen Temperaturen oder in geschlossenen Räumen mit direkter Sonneneinstrahlung und laden Sie währenddessen nicht den Akku. Bei Umgebungstemperaturen von mehr als 40° C sollte das Produkt nicht mehr genutzt werden.

13. Nutzen Sie das Gerät nicht in der Nähe von brennbaren Gasen oder Flüssigkeiten, da dies zu Explosionen führen kann.
14. Richten Sie das Produkt nicht auf Auto-, Bus-, Fahrrad-, Motorradfahrer oder Zugführer während der Fahrt. Der Fahrer kann geblendet werden und so einen Unfall verursachen. Dieses gilt auch für nicht aufgeführte Personen oder Gruppen, wenn durch eine mögliche Blendung ein Unfall verursacht werden könnte.
15. Leuchten Sie nicht direkt in die Augen von Personen und Tieren, da dies zu Schädigungen der Netzhaut, Sehstörungen und sogar zur Erblindung führen kann.

Sicherheitshinweise

16. Das Gerät ist kein Spielzeug. Halten Sie das Gerät, Zubehörteile und die Verpackungsmaterialien von Kindern und Haustieren fern, um Unfällen und Erstickung vorzubeugen.
17. Sorgen Sie für ausreichende Belüftung während des Betriebs. Das Gerät niemals abdecken.
18. Wenn Sie das Produkt an eine andere Person veräußern, geben Sie auch diese Bedienungsanleitung an diese Person weiter.

Hinweis: Nur zur Beleuchtung für fotografische Zwecke. Nicht für die dauerhafte Raumbelichtung geeignet.

Vorsichtsmaßnahmen

1. Laden Sie den Akku vollständig auf und entfernen Sie anschließend das Kabel.
2. Wurde das Produkt für einen längeren Zeitraum nicht mehr genutzt, laden Sie den Akku vor der erneuten Nutzung.
3. Um die Akkulaufzeit zu verlängern, sollten Sie den Akku mindestens alle drei Monate laden.
4. Dieses Produkt hat einen eingebauten, wiederaufladbaren Akku, der über eine bestimmte Laufzeit verfügt. Wenn dieser über einen bestimmten Zeitraum genutzt wurde, wird sich die Leistung des Akkus reduzieren. Dies ist völlig normal.
5. Wird das Gerät in zu kalten oder zu heißen Umgebungstemperaturen genutzt, schaltet sich das Gerät automatisch ab.

Vorsichtsmaßnahmen

6. Bitte lassen Sie das Produkt von einem autorisierten Kundendienst überprüfen, falls ein Problem auftritt. Es ist Ihnen nicht gestattet, das Produkt bei Fehlfunktionen zu demontieren. Andernfalls erlischt Ihre Garantie.

Verpackungsinhalt

- LUMIS Solo 2
- Diffusor
- Konischer Vorsatz
- Flügeltüren
- Wabenvorsatz
- 8x Farbfolien
- Cold-Shoe-Adapter
- 2x magnetisches Ladekabel
- Karabiner
- Transport-Case

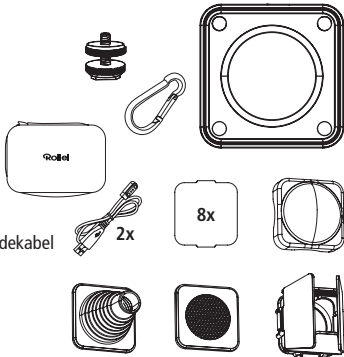

Produktübersicht

- 1** Cold-Shoe-Anschluss
- 2** An-/Ausshalter /
Einstellung Helligkeit
- 3** LED
- 4** Magnet
- 5** 1/4"-Stativgewinde
- 6** Akkuladestandsanzeige
- 7** Magnetischer
Ladeanschluss

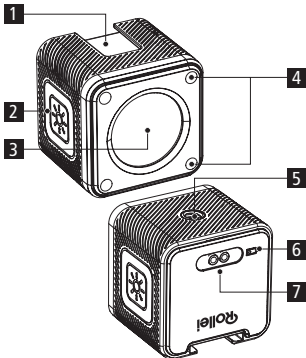

An-/Ausschalter / Einstellung Helligkeit [1]



Über den An-/Ausschalter / Einstellung Helligkeit [1] können Sie über langes Drücken das Rollei LUMIS Solo 2 an- oder ausschalten. Mit einem kurzen Drücken verändern Sie die Helligkeit. Insgesamt können Sie aus 4 Helligkeitsstufen wählen.

Befestigen der inkludierten Lichtformer am LUMIS Solo 2

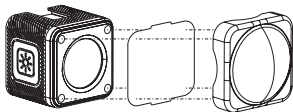

Das LUMIS Solo 2 ist mit Magneten ausgestattet, an die die Lichtformer gesetzt werden können.

Zum Befestigen der Farbfolien klemmen Sie die Farbfolien zwischen das LUMIS Solo 2 und dem magnetischen Halter oder einem Lichtformer Ihrer Wahl.

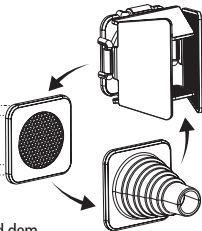

Wasserdichte

Das LUMIS Solo 2 ist wasserdicht bis zu einer Tiefe von 10 Metern (IP68-zertifiziert).

Magnetische Rückseite

Über den Magneten in der Rückseite des LUMIS Solo 2 kann es an magnetischen Oberflächen befestigt werden. Beachten Sie, dass der Halt von der Struktur der Oberfläche abhängig ist.

Aufladen

Das LUMIS Solo 2 ist mit einem magnetischen Ladeanschluss [7] ausgestattet. Stecken Sie zum Laden den magnetischen Anschluss am Ladekabel an den magnetischen Ladeanschluss.

- Während des Ladevorgangs blinkt die Akkuladestandsanzeige grün.
- Wenn der Akku vollständig geladen ist, leuchtet die Akkuladestandsanzeige durchgehend grün.
- Wenn der Akkuladestand unter 35% erreicht, leuchtet die Akkuladestandsanzeige durchgängig rot.

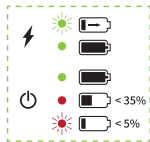
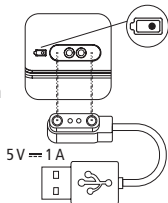

Aufladen

- Bei einem Akkuladestand von unter 5% blinkt die Akkuladestandsanzeige rot. Das LUMIS Solo 2 schaltet sich bei zu niedriger Ladung automatisch aus.
- Wenn das LUMIS Solo 2 ausgeschaltet ist, erlischt die Akkuladestandsanzeige.

Hinweise:

- Verwenden Sie zum Laden des LUMIS Solo 2 USB-Netzteile mit maximal DC 5 V \approx 1 A. Das LUMIS Solo 2 darf nicht per Quick Charger und USB-Power-Delivery (USB-PD) geladen werden.
- Das LUMIS Solo 2 kann während des Gebrauchs geladen werden.
- Verwenden Sie nur das mitgelieferte USB-Kabel für das Laden des Gerätes. Ansonsten besteht die Gefahr von Feuer oder Stromschlägen.
- Der IP68-Schutz erlischt während des Ladevorgangs.

Technische Daten

Anzahl LEDs	1
Leistung	4 W
Farbtemperatur	5.500 K +/- 200 K
Farbwiedergabeindex (CRI)	95+
Leistungsregelung	Am Gerät in 4 Stufen
Beleuchtungsstärke	1.000 lx (5.500 K auf 0,5 m)
Beleuchtungswinkel	60°
Stromversorgung	Eingebauter Lithium-Ionen-Akku (3,7 V / 800 mAh / 2,96 Wh)
Eingang	DC 5 V \equiv 1 A
Akkulaufzeit	Ca. 60 Min. bei höchster und ca. 240 Min. bei niedrigster Helligkeitsstufe

Technische Daten

Anschlüsse	1x ¼"-Stativgewinde, 1x Cold-Shoe-Anschluss, 1x magnetischer Ladeanschluss, 4x Magnete an der Vorderseite für Zubehör, 1x Magnethalterung an Rückseite
Schutzart	IP68 – Gehäuse bis zu 10 m für bis zu 30 Minuten wasserdicht; staubdicht
Maße Gewicht	4,1 x 4,1 x 3,65 cm 70 g
Lieferumfang	Rollei LUMIS Solo 2, Diffusor, konischer Vorsatz, Flügeltüren, Wabenvorsatz, 8x Farbfolien, Cold-Shoe-Adapter, 2x magnetisches Ladekabel (Länge: 60 cm), Karabiner, Transport-Case

Änderungen von Design und technischen Daten bleiben vorbehalten und bedürfen keiner Ankündigung.

Entsorgung



Entsorgen Sie die Verpackung sortenrein. Nutzen Sie dafür die örtlichen Möglichkeiten zum Sammeln von Papier, Pappe und leichten Verpackungen (anwendbar in der Europäischen Union und anderen europäischen Staaten mit Systemen zur getrennten Sammlung von Wertstoffen).



Geräte, die mit diesem Symbol gekennzeichnet sind, dürfen nicht mit dem Hausmüll entsorgt werden! Sie sind gesetzlich dazu verpflichtet, Altgeräte getrennt vom Hausmüll zu entsorgen. Informationen zu Sammelstellen, die Altgeräte kostenlos entgegennehmen, erhalten Sie bei Ihrer Gemeinde- oder Stadtverwaltung.

Entsorgung



Batterien und Akkus dürfen nicht in den Hausmüll! Als Verbraucher sind Sie gesetzlich verpflichtet, alle Batterien und Akkus, unabhängig davon, ob sie Schadstoffe* enthalten oder nicht, einer Umweltgerechten Entsorgung zuzuführen. Akkus und Batterien sind deshalb mit dem nebenstehenden Zeichen versehen. Informieren Sie sich hierzu bei Ihrem Händler, oder wenden Sie sich an Rückgabe- und Sammelstellen in Ihrer Gemeinde.

*gekennzeichnet mit: Cd = Cadmium, Hg = Quecksilber, Pb = Blei

Warnhinweise für Akkus

- Demontieren, schlagen oder durchstechen Sie den Akku nicht, achten Sie darauf, den Akku nicht kurzzuschließen. Setzen Sie den Akku keinen Orten mit hohen Temperaturen aus. Verwenden Sie den Akku nicht weiter, falls er ausläuft oder sich ausdehnt.
- Immer über das System aufladen. Falls der Akku durch einen falschen Typen ersetzt wird, besteht Explosionsgefahr.
- Halten Sie den Akku von Kindern und Tieren fern.
- Akkus können explodieren, wenn sie einem offenen Feuer ausgesetzt werden. Werfen Sie Akkus nie ins Feuer.
- Entsorgen Sie verbrauchte Akkus gemäß den örtlichen Vorschriften.
- Vor der Entsorgung des Gerätes ist der Akku zu entnehmen und gesondert zu entsorgen.

Hiermit erklärt die Rollei GmbH & Co. KG, dass dieses Gerät „Rollei LUMIS Solo 2“ den folgenden Richtlinien entspricht:

2011/65/EU RoHS-Richtlinie

2014/30/EU EMV-Richtlinie



Der vollständige Text der EU-Konformitätserklärung ist unter der folgenden Internetadresse verfügbar: www.rollei.de/egk/lumissolo2

Rollei GmbH & Co. KG, In de Tarpen 42, 22848 Norderstedt
Deutschland

Before the First Useh

Please read the operating instructions and the safety instructions carefully before using the device for the first time. Keep the operating instructions together with the device for future use. If you pass on the device to a third party, this manual is part of the device and must be supplied with the device.

Intended use

This unit is designed for use as photo and video lighting only. It must not be used for other purposes and in particular not for domestic room lighting.

Explanation of Symbols

The following symbols are used in this manual, on the Rollei LUMIS Solo 2 or on the packaging.



Products marked with this symbol comply with all relevant community regulations of the European Economic Area.



Products marked with this symbol are operated with direct current.

Safety Instructions

1. Only connect the product if the mains voltage of the USB input or USB power supply corresponds to the information on the type plate on the back of the product.
2. Do not use the product if it is visibly damaged or if the cable is defective.
3. Use only the cable supplied.
4. If the product or accessories are damaged, they must be replaced or repaired by the manufacturer, its customer service or a similarly qualified person in order to avoid hazards.

Safety Instructions

5. The housing must not be opened and repairs may only be carried out by a specialist. To do this, contact a specialist workshop. In the event of repairs by the user, improper connection or incorrect operation, all liability and warranty claims are excluded.
6. Do not insert any objects into the product.
7. Do not leave the product unattended during operation.
8. Protect the product from moisture while it is being charged. Do not touch it with wet / damp hands or submerge it in water while it is being charged.
9. This product is waterproof up to a depth of 10 meters. Do not use it in deeper waters.

Safety Instructions

10. Do not open, damage, short circuit, bypass, or use the battery for any other purpose.
11. Keep the battery away from children or animals and open flames. Do not expose it to temperatures higher than 50° C. In addition, observe the information on caring for the battery in these operating instructions.
12. Do not use or store the device at high temperatures or in closed rooms with direct sunlight and do not charge the battery during this time. The product should no longer be used at ambient temperatures of more than 40° C.

Safety Instructions

13. Do not use the device in the vicinity of flammable gases or liquids, as this can lead to explosions.
14. Do not point the product at drivers of cars, buses, bicycles, motorcyclists, or train drivers while driving. The driver can be blinded and cause an accident. This also applies to persons or groups not listed if an accident could be caused by possible glare.
15. Do not point the product directly into the eyes of people or animals, as this can damage the retina, impair vision and even lead to blindness.

Safety Instructions

16. The device is not a toy. Keep the device, accessories and packaging materials away from children and pets to prevent accidents and suffocation.
17. Provide adequate ventilation during operation. Never cover the device.
18. If you sell the product to someone else, give up also pass these operating instructions on to this person.

Note: For lighting for photographic purposes only. Not suitable for permanent room lighting.

Precautions

1. Fully charge the battery, then disconnect the cable.
2. If the product has not been used for a long period of time, charge the battery before using it again.
3. To extend the battery life, you should charge the battery at least every three months.
4. This product has a built-in, rechargeable battery that has a specific run time. If this has been used for a certain period of time, the performance of the battery will be reduced. This is normal.
5. If the device is used in too cold or too hot ambient temperatures, the device switches off automatically.

Precautions

6. Please have the product checked by an authorized service center if a problem occurs. You are not permitted to dismantle the product if it malfunctions. Otherwise your guarantee will be void.

Package Contents

- Lumis Solo 2
- Diffusor
- Conical snoot
- Barndoors
- Grid
- 8x color gels
- Cold shoe adapter
- 2x magnetic charging cable
- Carabiner
- Transportation case

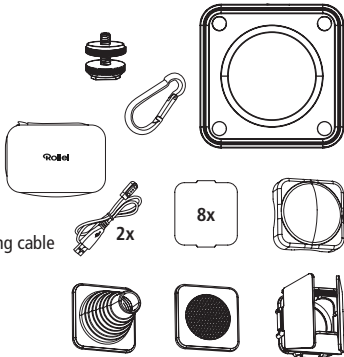

Product Overview

- 1 Cold shoe connection
- 2 On/Off switch / brightness setting
- 3 LED
- 4 Magnet
- 5 1/4" tripod thread
- 6 Battery level indicator
- 7 Magnetic charging port

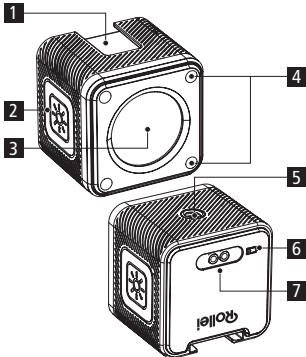

On/off switch / brightness setting [1]



With the on/off switch / brightness setting [1] you can switch on/off the LUMIS Solo 2 by pressing the switch long. With a short press, you can change the brightness. You can choose from a total of 4 brightness levels.

Attaching the Included Light Shapers to the LUMIS Solo 2

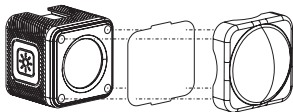

The LUMIS Solo 2 is equipped with magnets to which the light shapers can be attached.

To attach the colour gels, clamp the colour foils between the LUMIS Solo 2 and the magnetic holder or a light shaper of your choice.

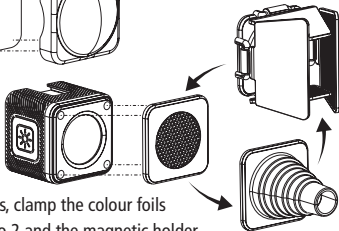

Waterproof

The LUMIS Solo 2 is waterproof to a depth of 10 metres (IP68 certified).

Magnetic Back

The magnet in the back of the LUMIS Solo 2 allows it to be attached to magnetic surfaces. Note that the hold depends on the structure of the surface.

Charging

The LUMIS Solo 2 is equipped with a magnetic charging port (7). To charge, plug the connector on the magnetic charging cable into the magnetic charging port.

- During charging, the battery level indicator flashes green.
- When the battery is fully charged, the battery level indicator lights up continuously in green.
- When the battery level reaches below 35%, the battery level indicator will be continuously red.

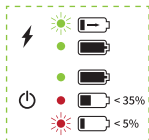
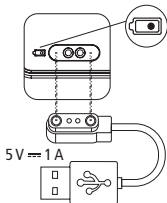

Charging

- When the battery level is below 5%, the battery level indicator flashes red. The LUMIS Solo 2 will automatically switch off if the battery level is too low.
- When the LUMIS Solo 2 is switched off, the battery level indicator is off.

Notes:

- Use USB power supplies with a maximum of DC 5 V \pm 1 A to charge the LUMIS Solo 2. The LUMIS Solo 2 must not be charged via Quick Charger and USB Power Delivery (USB-PD).
- The LUMIS Solo 2 can be charged during use.
- Use only the supplied USB cable to charge the unit. Otherwise there is a risk of fire or electric shock.
- For the period of charging the IP68 protection does not apply.

Technical Data

Number of LEDs	1
Power	4 W
Color temperature	5,500 K +/- 200 K
Colour Consistency Index (CRI)	95+
Power adjustment	On the device in 4 steps
Illuminance	1.000 lx (5,500 K on 0.5 m)
Illumination angle	60°
Power supply	Built-in Li-Ion battery (3.7 V / 800 mAh / 2.96 Wh)
Input	DC 5 V \equiv 1 A
Battery running time	Approx. 60 min. at highest and approx. 240 min. at lowest brightness

Connections	1x ¼" tripod thread, 1x cold shoe, 1x magnetic charging port, 4x magnets on the front for accessories, 1x magnetic holder on the back
Protection class	IP68 – housing waterproof up to 10 m, up to 30 minutes; dustproof
Dimensions	4.1 x 4.1 x 3.65 cm
Weight	70 g
Box content	Rollei LUMIS Solo 2, diffusor, conical snoot, barn doors, grid, 8x color gels, cold shoe adapter, 2x magnetic charging cable (length: 60 cm), carabiner, transportation case

Design and technical data are subject to change without notice.

Disposal



Dispose of the packaging according to its type. Use the local possibilities for collecting paper, cardboard and other materials (applicable in the European Union and other European countries with systems for the separate collection of recyclable materials).



Devices that are marked with this symbol must not be disposed of with household waste! You are legally obliged to dispose of old devices separately from to dispose of household waste. Information on collection points that accept old appliances free of charge can be obtained from your local authority or town council.

Disposal



Batteries and rechargeable accumulators must not be disposed of in household waste! As a consumer you are legally obliged to dispose of all batteries and accumulators, whether they contain harmful substances* or not, to be disposed of in an environmentally sound manner. Accumulators and batteries are therefore marked with the symbol shown opposite. For more information, contact your dealer or contact return and collection points in your community.

*marked with: Cd = Cadmium, Hg = Mercury, Pb = Lead

Battery Warnings

- Do not disassemble, hit or puncture the battery, be careful not to short-circuit the battery. Do not expose the battery to places with high temperatures.
- Do not continue to use the battery if it leaks or expands.
- Always charge through the system. If the battery is replaced with the wrong type, there is a risk of explosion.
- Keep the battery away from children and animals.
- Batteries can explode if exposed to an open fire. Never throw batteries into a fire.
- Dispose of used batteries according to local regulations.
- Before disposing of the appliance, remove the battery and dispose of it separately.

Conformity

Rollei GmbH & Co. KG hereby declares that the device "Rollei LUMIS Solo 2" complies with the following directives:

2011/65/EU RoHS Directive
2014/30/EU EMC Directive





The full text of the EU Declaration of Conformity is available at the following Internet address: www.rollei.com/egk/lumissolo2

Rollei GmbH & Co. KG, In de Tarpen 42, 22848 Norderstedt
Germany

The Rollei logo is displayed in white text on an orange rectangular background. The letter 'R' is stylized with a circular element on its left side.

Rollei GmbH & Co. KG
In de Tarpen 42, D-22848 Norderstedt
Service Hotline: +49 40 270750277

 /rollei.foto.de  @rollei_de

Item No.: 28605

www.rollei.com