

Rollei

Lumen Ring RGB

RGB LED Ringlicht



ANLEITUNG | MANUAL

FOR ENGLISH | GERMAN | FRENCH
SPANISH | ITALIAN | DUTCH

Erhältlich im
 App Store

JETZT BEI
 Google Play

www.rollei.de

Vor dem ersten Gebrauch

Lesen Sie vor dem ersten Gebrauch die Bedienungsanleitung und die Sicherheitshinweise aufmerksam durch.

Bewahren Sie die Bedienungsanleitung zusammen mit dem Gerät für den späteren Gebrauch auf. Sollten andere Personen dieses Gerät nutzen, so stellen Sie ihnen diese Anleitung zur Verfügung. Wenn Sie das Gerät an Dritte weitergeben, gehört diese Anleitung zum Gerät und muss mitgeliefert werden.

Bestimmungsgemäßer Gebrauch

Dieses Gerät ist nur als Foto- und Videobeleuchtung konzipiert. Es darf nicht zu anderen Zwecken, und insbesondere nicht zur häuslichen Raumbeleuchtung, verwendet werden.

Zeichenerklärung

Die folgenden Symbole werden in dieser Bedienungsanleitung, auf dem LED-Licht, dem Netzteil oder auf der Verpackung verwendet.

CE Mit diesem Symbol gekennzeichnete Produkte erfüllen alle maßgeblichen Gemeinschaftsvorschriften des Europäischen Wirtschaftsraums.

—|—|—| Mit diesem Zeichen gekennzeichnete Produkte werden mit Gleichstrom betrieben.

~ Mit diesem Zeichen gekennzeichnete Produkte werden mit Wechselstrom betrieben.

□ Geräte mit diesem Zeichen haben eine zusätzliche oder verstärkte Isolierung und entsprechen der Schutzklasse II.

🏠 Nur für innen. Geräte mit diesem Zeichen dürfen nur im Haus betrieben werden (trockene Umgebung).

⚡ Mit diesem Symbol gekennzeichnete Produkte haben eine positive Polarität. Sie dürfen nur mit Produkten verbunden werden, die ebenfalls eine positive Polarität haben.

Lieferumfang

- Rollei Lumen Ring RGB
- Netzteil
- 2x Li-Ion-Akkus vom Typ NP-F750/770
- Ladegerät für Li-Ion-Akkus vom Typ NP-F750/770
- Smartphone-Halterung
- Kugelkopf
- Tasche

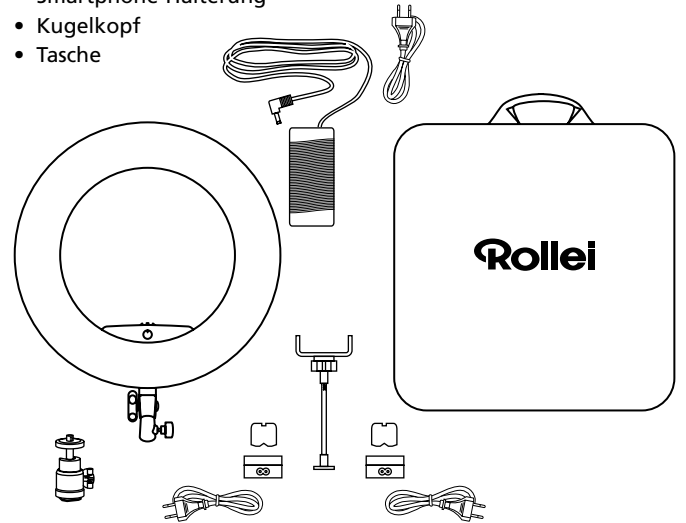



Übersicht

- 1 Akkufach
- 2 Netzanschluss
- 3 Menü-Taste
- 4 HUE / Sättigung
- 5 CCT / Farbtemperatur
- 6 Einstellknopf
- 7 Ein-/Ausschalter
- 8 Display
- 9 Feststellschraube für Neigungswinkel
- 10 Befestigungsschraube für Lampenstative
- 11 Zubehöranschluss



Stromversorgung

- **Benutzung mit Netzteil:** Bitte stecken Sie das mitgelieferte Netzteil in den Netzanschluss. Schieben Sie den Ein-/Aus-schalter auf das Symbol „“ um das LED Licht einzuschalten.
- **Benutzung mit wiederaufladbaren Akkus:** Setzen Sie die mitgelieferten Akkus in das Akkufach und stellen Sie den Ein-/Aus-schalter auf das Symbol „“, um das LED Licht einzuschalten.
- **Hinweise:** Bitte laden Sie die Akkus vor dem ersten Betrieb komplett auf. Nutzen Sie immer das Original-Ladegerät zum Laden der Akkus.

Rollei Lumen App

Laden Sie die „Rollei Lumen“ App direkt aus dem App- oder dem Google Play Store (iOS 9.0 oder höher, Android 5.0 oder höher).

Verbindung mit dem Smartphone

1. Aktivieren Sie Bluetooth®* an Ihrem Smartphone.
2. Schalten Sie den Rolleil Lumen Ring RGB ein.
3. Öffnen Sie die „Rolleil Lumen“ App, die Verbindung mit dem Smartphone wird automatisch hergestellt.

Hinweis:

- Die Verbindung wird mit Hilfe von „Bluetooth®* Low Energy“ (BLE) hergestellt. Hierfür ist eine Standort-Freigabe der App notwendig. Die Verbindung zu dem LED-Licht wird direkt in der App hergestellt.



CCT – Farbtemperatur Modus

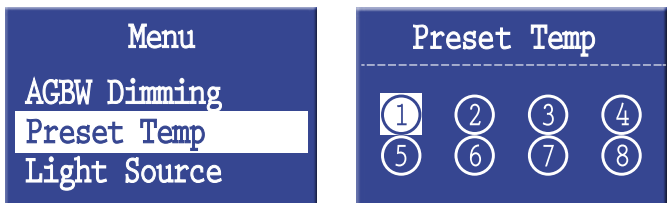
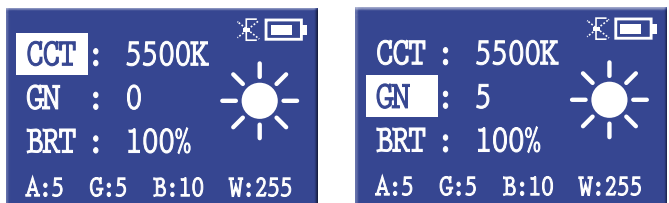

Anpassen von Farbtemperatur und Helligkeit:

- Drücken Sie nach dem Einschalten die Taste „CCT / Farbtemperatur“. Drehen Sie den Einstellknopf nach rechts oder links, um den Kelvin-Wert zu erhöhen oder zu verringern. Im Display ist der Menüpunkt „CCT“ hervorgehoben.
- Die Farbtemperatur kann zwischen 3200K und 9999K in Hunderterschritten eingestellt werden.
- Drücken Sie die „CCT / Farbtemperatur“ Taste erneut um den Grünanteil der gewählte Farbtemperatur zu erhöhen. Im Display ist der Menüpunkt „GN“ hervorgehoben und der Grünanteil kann durch Drehen des Einstellknopfes an die Licht-situation angepasst werden.
- Die Helligkeit kann durch Drücken und anschließendes Drehen des Einstellknopfes zwischen 0% und 100% eingestellt werden (Schritte: 20%, 21%, 22%, 23%, 24%, 25%, ...). Im Display ist der Menüpunkt „BRT“ hervorgehoben:

Farbtemperaturen und Helligkeit abspeichern:

- Sie haben die Möglichkeit bis zu 8 verschiedene Farbprofile abzu-speichern.
- Wählen Sie Ihre gewünschte Farbtemperatur und Helligkeit.
- Drücken Sie dann die Menü-Taste und wählen Sie durch Drehen des Einstellknopfes das Menü „Preset Temp“. Drücken Sie den Einstellknopf erneut um die Funktion auszuwählen.
- Drehen Sie jetzt den Einstellknopf, um die verschiedenen Speicherplätze auszuwählen.
- Zum Speichern der eingestellten Farbtemperatur und Helligkeit drücken Sie den Einstellknopf einmal.
- Zum Abrufen der abgespeicherten Einstellungen drücken Sie die Menü-Taste und wählen Sie das Menü „Preset Temp“ und wählen Sie den Speicherplatz mit dem Einstellknopf.
- Zum Verlassen des Menüs „Preset Temp“ drücken Sie die Menü-Taste.

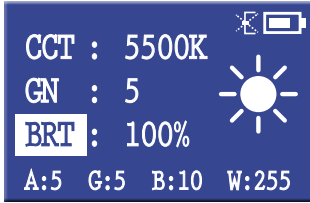

Motivprogramme

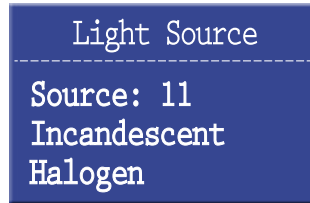

Anstatt die Farbtemperatur des LED-Lichts manuell einzustellen, können Sie auch auf verschiedene Motivprogramme zurückgreifen. Hierbei handelt es sich um voreingestellte Lichtsituationen.

Drücken Sie die Menü-Taste und wählen Sie durch Drehen des Einstellknopfes das Menü „Light Source“ aus. Drücken Sie den Einstellknopf, um die Funktion auszuwählen.

Wählen Sie jetzt durch Drehen des Einstellknopfes ein Motivprogramm.

- 11: Glühlampe Halogen 3300K
- 12: Fluoreszierendes weiches Weiß 3300K
- 13: Fluoreszierendes Warmweiß 3600K
- 14: Fluoreszierendes Weiß 4300K
- 15: Fluoreszierendes Tageslicht (morgens/abends) 5000K
- 16: Kamera-Blitzlicht 5500K
- 17: Fluoreszierendes Tageslicht (mittags) 6500K
- 18: Tageslicht bewölkt 6800K
- 19: Tageslicht Schatten 7300K
- 20: Tageslicht Schnee 8500K

HUE – RGB Modus

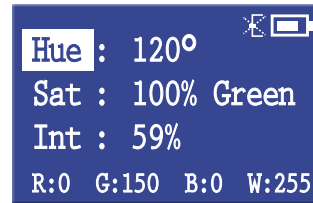

- Drücken Sie nach dem Einschalten die Taste „HUE / Sättigung“. Drehen Sie den Einstellknopf nach links oder rechts, um zwischen den 360 Farben zu wechseln. Im Display ist der Menüpunkt „Hue“ hervorgehoben.
- Drücken Sie die „HUE / Sättigung“ Taste um über den Einstellknopf die Sättigung der Farbe einzustellen. Im Display ist der Menüpunkt „Sat“ hervorgehoben. Drehen Sie den Einstellknopf im Uhrzeigersinn, um die Sättigung zu erhöhen und gegen den Uhrzeigersinn, um die Sättigung zu verringern.
- Drücken und drehen Sie den Einstellknopf im Uhrzeigersinn, um die Intensität zu erhöhen und gegen den Uhrzeigersinn, um die Intensität zu reduzieren. Im Display ist der Menüpunkt „Int“ hervorgehoben.

Farbe, Sättigung und Intensität



Farbe, Sättigung und Intensität abspeichern:

Sie haben die Möglichkeit bis zu 8 verschiedene Farbprofile abzuspeichern.

- Wählen Sie Ihre gewünschte Farbe, Sättigung und Intensität.
- Drücken Sie dann die Menü-Taste und wählen Sie durch Drehen des Einstellknopfes das Menü „Preset Colors“. Drücken Sie den Einstellknopf, um das Menü „Preset Colors“ auszuwählen.
- Drehen Sie den Einstellknopf, um die verschiedenen Speicherplätze auszuwählen.
- Zum Speichern der eingestellten Farbe, Sättigung und Intensität drücken Sie die den Einstellknopf einmal.
- Zum Abrufen der abgespeicherten Voreinstellungen drücken Sie auf die Menü-Taste und wählen Sie das Menü „Preset Colors“ aus und wählen Sie den Einstellplatz mit dem Einstellknopf aus. Zum Verlassen des Menüs „Preset Colors“ drücken Sie die Menü-Taste.

Farbeffekte und Styles

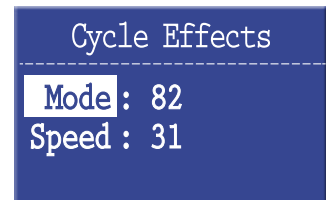

Sie können mit dem Lumen Ring RGB verschiedene voreingestellte Styles und Farbeffekte abrufen.

- Drücken Sie die Menü-Taste und wählen Sie durch Drehen des Einstellknopfes das Menü „Cycle Effects“ aus. Drücken Sie den Einstellknopf, um die Funktion auszuwählen.
- Wählen Sie jetzt durch Drehen des Einstellknopfes einen Farbeffekt oder Style. Im Display ist der Menüpunkt „Mode“ hervorgehoben.
 - Übergänge: 37–47, 83
 - Stroboskop: 48–55, 84–86
 - Pulsieren: 56–59, 81–82, 87
 - Party-Lichter: 103
 - Polizeiauto: 104
 - TV-Licht: 105
 - Blitz: 106

Um die Geschwindigkeit des Effekts zu erhöhen oder zu verringern, drücken Sie den Einstellknopf bis „Speed“ markiert ist. Drehen Sie den Einstellknopf um die Geschwindigkeit einzustellen – 1 ist die langsamste Geschwindigkeit und 32 ist die schnellste.

Technische Daten

Anzahl LED	336 (112 Weißlicht/112 Warmlicht/ 112 RGB)
Farbnuancen	360
Leistung	90 W
Beleuchtungsstärke	5500K: 2900 lx / 0,5 m 3200K: 2652 lx / 0,5 m
Farbwiedergabeindex	(CRI) 95+
Television Lighting Consistency Index	(TLCI) 95+
Farbtemperatur	3200 – 9999K
Bluetooth®*	Version 4.0
Frequenzband	2,400 GHz – 2,480 GHz
Max. abgestrahlte Sendeleistung	8 dBm
Akkuanschluss	2x Lithium-Ionen-Akkus Sony NP-F750/F970
Anschlüsse	DC Input 15V / 6A
Netzteil	Input: 100–240 V ~ 2,5 A 50/60 Hz Output: 15,5 Volt = 6,0 A ⚡ Power: 93 W Schutzklasse: II
Abmessungen	45 x 50 x 9 cm
Gewicht	Ca. 1470 g
Lieferumfang	Rollei Lumen Ring RGB, Netzteil, 2x Li-Ion-Akkus vom Typ NP-F750/770, Ladegerät für Li-Ion-Akkus vom Typ NP-F750/770, Smartphone-Halterung, Kugelkopf, Tasche, Bedienungsanleitung

*Die Bluetooth® Wortmarke und Logos sind eingetragene Warenzeichen der Bluetooth SIG, Inc. und die Verwendung dieser Marken durch Rollei erfolgt unter Lizenz. Andere Warenzeichen und Handelsnamen sind Eigentum ihrer jeweiligen Inhaber.

Sicherheitshinweise

Gefahr durch elektrischen Strom!

Fehlerhafte elektrische Installationen oder eine übermäßige Netzspannung können Stromschlag verursachen.

- Schließen Sie das Produkt nur dann an, wenn die Netzspannung der Steckdose mit den Angaben auf dem Typenschild übereinstimmt.
- Das Produkt an eine leicht zugängliche Steckdose anschließen, damit Sie es bei Problemen schnell vom Netz trennen können.
- Nur das mitgelieferte Netzkabel benutzen.
- Verwenden Sie das Produkt nicht, wenn es sichtbar beschädigt ist oder wenn das Kabel defekt ist.
- Wenn das Produkt oder das Zubehör beschädigt ist, muss es durch den Hersteller, dessen Kundendienst oder eine ähnlich qualifizierte Person ausgetauscht bzw. repariert werden, um Gefährdungen zu vermeiden.
- Das Gehäuse darf nicht geöffnet und Reparaturen dürfen ausschließlich von einem Fachmann ausgeführt werden. Wenden Sie sich hierzu an eine Fachwerkstatt. Bei Reparaturen durch den Benutzer, unsachgemäßem Anschluss oder Fehlbedienung werden jegliche Haftung und alle Gewährleistungsansprüche ausgeschlossen.
- Das Produkt nicht mit einer externen Zeitschaltuhr benutzen.
- Wenn Sie das Gerät für längere Zeit nicht benutzen, trennen Sie es immer von der Stromquelle.
- Schützen Sie das Produkt vor Feuchtigkeit. Berühren Sie es nicht mit nassen/feuchten Händen und tauchen Sie es nicht unter Wasser.

Sicherheitshinweise

- Dieses Produkt ist nicht wasserdicht! Benutzen Sie dieses Produkt nicht im Regen oder in nassen Umgebungen. Berühren Sie das Produkt niemals bei Gewitter.
- Bevor Sie die Strom- oder Akkuverbindung trennen, schalten Sie das Gerät am Hauptschalter aus.
- Sorgen Sie für ausreichende Belüftung während des Betriebs. Das Geräts niemals abdecken.
- Verwenden Sie das Gerät nur mit geeigneten, hochwertigen Li-Ion-Akkus vom Typ Sony NP-F750/770/970.
- Nutzen oder lagern Sie das Gerät nicht bei hohen Temperaturen oder in geschlossenen Räumen mit direkter Sonneneinstrahlung und laden Sie währenddessen nicht die Akkus. Bei Umgebungstemperaturen von mehr als 40° C sollte das Produkt nicht mehr genutzt werden.
- Zum Laden der Akkus trennen Sie sie vom Gerät. Verwenden Sie nur das im Lieferumfang enthaltene Ladegerät zum Laden der Akkus. Schließen Sie das Ladegerät für den Ladevorgang erst an die zu ladenden Akkus und dann an das Stromnetz an.
- Öffnen oder beschädigen Sie die Akkus nicht, schließen Sie sie nicht kurz, überbrücken Sie sie nicht und setzen Sie sie nicht zu einem anderen Zweck ein.
- Halten Sie die Akkus fern von Kindern und Tieren, offenem Feuer und Flüssigkeiten und setzen Sie sie nicht Temperaturen höher als 50° C aus.
- Entfernen Sie sofort den Akku und ggf. das Ladekabel bei ungewöhnlichen Geräuschen oder Gerüchen sowie Rauch aus dem Gehäuse.

Achtung!

- Niemals das Netzkabel als Tragegriff benutzen. Produkt und Zubehör von offenen Flammen, heißen Oberflächen und leicht entflammaren Materialien fernhalten.
- Verlegen Sie das Netzkabel so, dass es keine Stolpergefahr darstellt.
- Knicken Sie das Netzkabel nicht und legen Sie es nicht über scharfe Kanten.

Achtung!

Gefahr für Kinder und Personen mit eingeschränkten physischen, sensorischen oder geistigen Fähigkeiten (z. B. teilweise Behinderte, ältere Personen mit eingeschränkten körperlichen und geistigen Fähigkeiten) oder mangelnder Erfahrung und Know-how (z. B. ältere Kinder).

- Dieses Produkt kann von Personen mit eingeschränkten physischen, sensorischen oder geistigen Fähigkeiten oder mangelnder Erfahrung und Know-how benutzt werden, sofern diese beaufsichtigt werden oder eine Anleitung zur sicheren Verwendung des Produktes erhalten haben und die sich aus dem Gebrauch entstehenden möglichen Gefahren verstehen. Kinder dürfen mit dem Produkt nicht spielen. Das Produkt darf von Kindern nicht gereinigt oder gepflegt werden. Halten Sie Kinder unter acht Jahren vom Produkt und den Zubehörteilen fern.
- Stecken Sie keine Gegenstände in das Produkt.
- Das Produkt während des Betriebs und Ladens nicht unbeaufsichtigt lassen.
- Das Gerät ist kein Spielzeug. Halten Sie das Gerät, Zubehörteile und die Verpackungsmaterialien von Kindern und Tieren fern, um Unfällen und Erstickung vorzubeugen.

Sicherheitshinweise

- Filmen Sie weder Auto-, Bus-, Fahrrad-, Motorradfahrer noch Zuführer während der Fahrt mit diesem Produkt. Der Fahrer kann geblendet werden und so einen Unfall verursachen. Dieses gilt auch für nicht aufgeführte Personen oder Gruppen, wenn durch eine mögliche Blendung ein Unfall verursacht werden könnte.
- Leuchten Sie nicht direkt in die Augen von Personen und Tieren, da dies zu Schädigungen der Netzhaut, Sehstörungen und sogar zur Erblindung führen kann.

Hinweis: Nur zur Beleuchtung für fotografische Zwecke. Nicht für die dauerhafte Raumbeleuchtung geeignet.

Entsorgung



Entsorgen Sie die Verpackung sortenrein. Nutzen Sie dafür die örtlichen Möglichkeiten zum Sammeln von Papier, Pappe und leichten Verpackungen. (Anwendbar in der Europäischen Union und anderen europäischen Staaten mit Systemen zur getrennten Sammlung von Wertstoffen)



Geräte, die mit diesem Symbol gekennzeichnet sind, dürfen nicht mit dem Hausmüll entsorgt werden! Sie sind gesetzlich dazu verpflichtet, Altgeräte getrennt vom Hausmüll zu entsorgen. Informationen zu Sammelstellen, die Altgeräte kostenlos entgegennehmen, erhalten Sie bei Ihrer Gemeinde- oder Stadtverwaltung.



Batterien und Akkus dürfen nicht in den Hausmüll! Als Verbraucher sind Sie gesetzlich verpflichtet, alle Batterien und Akkus, unabhängig davon, ob sie Schadstoffe* enthalten oder nicht, einer umweltgerechten Entsorgung zuzuführen. Akkus und Batterien sind deshalb mit dem nebenstehenden Zeichen versehen. Informieren Sie sich hierzu bei Ihrem Händler, oder wenden Sie sich an Rückgabe- und Sammelstellen in Ihrer Gemeinde.

*gekennzeichnet mit: Cd = Cadmium, Hg = Quecksilber, Pb = Blei

Warnung hinsichtlich der Akkus

- Demontieren, schlagen oder durchstecken Sie die Akkus nicht, achten Sie darauf, die Akkus nicht kurzzuschließen. Setzen Sie die Akkus keinen Orten mit hohen Temperaturen aus. Verwenden Sie die Akkus nicht weiter, falls er ausläuft oder sich ausdehnt.
- Immer über das System aufladen. Falls ein Akku durch einen falschen Typen ersetzt wird, besteht Explosionsgefahr.
- Halten Sie die Akkus von Kindern fern.
- Akkus können explodieren, wenn sie einem offenen Feuer ausgesetzt werden. Werfen Sie Akkus nie ins Feuer.
- Entsorgen Sie verbrauchte Akkus gemäß den örtlichen Vorschriften.
- Vor der Entsorgung des Gerätes sind die Akkus zu entnehmen und gesondert zu entsorgen.

Konformität

Hiermit erklärt die Rollei GmbH & Co. KG, dass der Funkanlagentyp „Rollei Lumen Ring RGB“ der Richtlinie 2014/53/EU entspricht.

Der vollständige Text der EU-Konformitätserklärung ist unter der folgenden Internetadresse verfügbar: www.rollei.de/egk/lumenringrgb



Rollei GmbH & Co. KG
In de Tarpen 42
22848 Norderstedt
Deutschland

Before the First Use

Before using the device for the first time, read the operating instructions and the safety instructions carefully.

Keep the operating instructions together with the device for later use. If other people use this device, please make these instructions available to them. If you pass the device on to third parties, these instructions belong to the device and must be supplied with it.

Intended Use

This device is designed for photo and video lighting only. It may not be used for other purposes, and especially not for domestic room lighting.

Explanation of symbols

The following symbols are used in this manual, on the LED light, the power supply unit or on the packaging.

CE Products marked with this symbol comply with all relevant community regulations of the European Economic Area.

⚡ Products marked with this symbol are operated with direct current.

~ Products marked with this symbol are operated with alternating current.

□ Products with this symbol have additional or reinforced insulation and comply with protection class II.

🏠 For indoor use only. Devices with this symbol may only be operated indoors (dry environment).

⚡↔️⚡ Products marked with this symbol have a positive polarity. They may only be connected to products that also have a positive polarity.

What's in the Box

- Rollei Lumen Ring RGB
- Power supply unit
- 2x NP-F750 / 770 Li-Ion batteries
- Charger for NP-F750 / 770 Li-Ion batteries
- Smartphone holder
- Ball head
- Bag

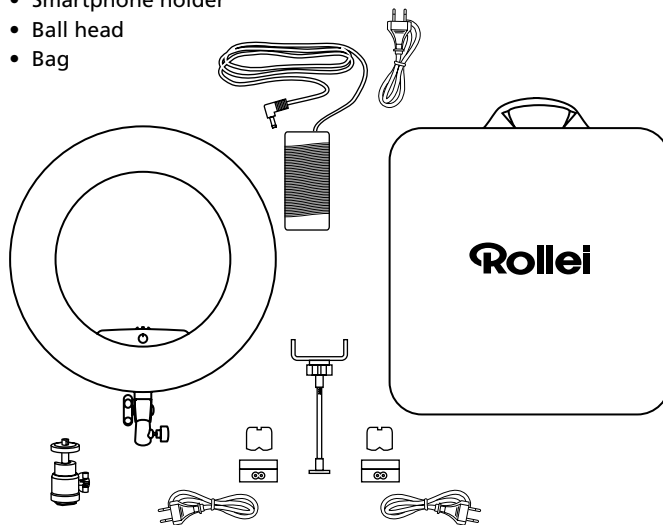

Overview

- 1 Battery compartment
- 2 Mains cable connection
- 3 Menu button
- 4 HUE / Saturation
- 5 CCT / Correlated Color Temperature
- 6 Adjusting knob
- 7 On/off switch
- 8 Display
- 9 Locking screw for tilt angle
- 10 Fixing screw for lamp tripods
- 11 Accessory connection



Power supply

- **Use with power supply unit:** Please plug the supplied power supply unit into the mains socket. Slide the power switch to the "☑" symbol to turn on the LED light.
- **Use with rechargeable batteries:** Please insert the supplied rechargeable batteries into the battery compartment and slide the power switch to the "☑" symbol to turn on the LED light.
- **Note:** Please fully charge the batteries before first use. Always use the original charger to charge the batteries.

Rollei Lumen App

Download the "Rollei Lumen" app directly from the App Store or the Google Play Store (iOS 9.0 or higher, Android 5.0 or higher)

Connection with the smartphone

1. Activate Bluetooth®* on your smartphone
2. Switch on the Rollei Lumen Ring RGB
3. Open the "Rollei Lumen" app, the connection to your phone will be established automatically.

Note:

- The connection is established using "Bluetooth®* Low Energy" (BLE). For this, a location release of the app is required. The connection to the LED light is established directly in the app.



CCT – Color Temperature Mode

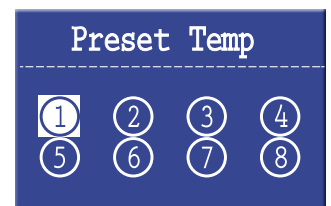
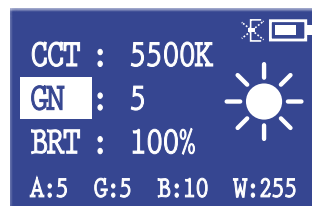
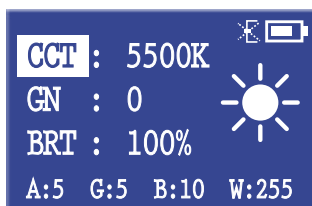

Adjust color temperature and brightness:

- Press the "CCT / Color Temperature" button after switching on. Turn the adjustment knob to the right or left to increase or decrease the Kelvin value. The menu item "CCT" is highlighted in the display.
- The color temperature can be set between 3200K and 9999K in steps of hundred Kelvin.
- Press the "CCT / Color Temperature" button again to increase the green portion of the selected color temperature. On display, the menu item "GN" is highlighted and the green component can be adjusted to the lighting situation by turning the control knob.
- The brightness can be adjusted between 0% and 100% by pressing and then turning the adjustment knob (steps: 20%, 21%, 22%, 23%, 24%, 25%,...).

The menu item "BRT" is highlighted in the display:

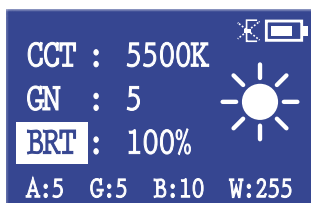

Save color temperatures and brightness:

- You have the possibility to save up to 8 different color profiles.
- Select your desired color temperature and brightness.
 - Then press the Menu button and select the "Preset Temp" menu by turning the adjusting knob. Press the adjustment knob again to select the function.
 - Now turn the adjustment knob to select the different memory locations.
 - To save the preset color temperature and brightness, press the adjustment knob once.
 - To recall the stored settings, press the Menu button and select the "Preset Temp" menu and choose the memory location with the adjustment knob.
 - To exit the "Preset Temp" menu, press the Menu button.

Scene Mode

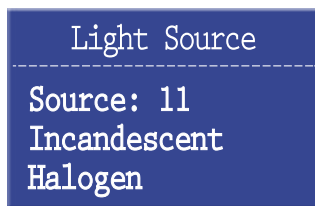

Instead of adjusting the color temperature of the LED light manually, you can also use different motif programmes. These are preset light situations.

Press the menu button and select the "Light Source" menu by turning the adjustment knob. Press the adjustment knob to select the function.

Now select a motif program by turning the adjustment knob.

- 11: Halogen bulb 3300K
- 12: Fluorescent soft white 3300K
- 13: Fluorescent warm white 3600K
- 14: Fluorescent white 4300K
- 15: Fluorescent daylight (morning/evening) 5000K
- 16: Camera flash 5500K
- 17: Fluorescent daylight (midday) 6500K
- 18: Daylight cloudy 6800K
- 19: Daylight shadow 7300K
- 20: Daylight snow 8500K

HUE – RGB mode

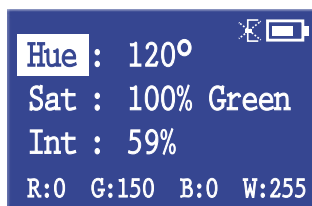

- After switching on, press the "HUE / Saturation" button. Turn the setting knob to the left or right to switch between the 360 colors. The menu item "Hue" is highlighted in the display.
- Press the "HUE / Saturation" button to adjust the saturation of the color with the adjustment knob. The menu item "Sat" is highlighted in the display. Turn the adjustment knob clockwise to increase the saturation and counterclockwise to decrease the saturation.
- Press and turn the adjustment knob clockwise to increase the intensity and counterclockwise to decrease the intensity. The menu item "Int" is highlighted in the display.

Color, Saturation and Intensity



Save color, saturation and intensity:

You have the possibility to save up to 8 different color profiles.

- Select your desired color, saturation and intensity.
- Then press the menu button and select the "Preset Colors" menu by turning the adjustment knob. Press the adjustment knob to select the "Preset Colors" menu.
- Turn the adjustment knob to select the different preset colors.
- To save the preset color, saturation and intensity, press the adjustment knob once.
- To recall the saved presets, press the Menu button and select the Preset Colors menu and choose the preset location with the adjustment knob. To exit the "Preset Colors" menu, press the Menu button.

Color effects and styles

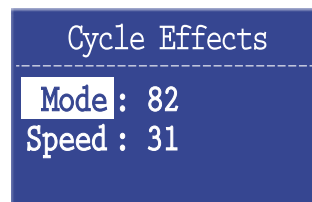

You can use the Lumen Ring RGB to call up various preset styles and color effects.

- Press the Menu button and select the "Cycle Effects" menu by turning the adjustment knob. Press the adjustment knob to select the function.
- Now select a color effect or style by turning the adjustment knob. The menu item "Mode" is highlighted in the display.
 - Transitions: 37–47, 83
 - Strobe: 48-55, 84–86
 - Pulse: 56–59, 81–82, 87
 - Party lights: 103
 - Police car: 104
 - TV light: 105
 - Lightning: 106

To increase or decrease the speed of the effect, press the adjustment knob until „Speed" is highlighted.

Turn the adjustment knob to adjust the speed – 1 is the slowest speed and 32 is the fastest.

Technical data

Number of LEDs	336 (112 white light/112 warm light/ 112 RGB)
Color shades	360
Output	90 W
Illuminance	5500K: 2900 lx / 0,5 m 3200K: 2652 lx / 0,5 m
Color Rendering Index	(CRI) 95+
Television Lighting Consistency Index	(TLCI) 95+
Color temperature	3200 – 9999K
Bluetooth®*	Version 4.0
Radio frequencies	2.400 GHz – 2.480 GHz
Max. Transmission power	8 dBm
Battery port	2x Lithium-Ion batteries Sony NP-F750/F970
Connections	DC Input 15V / 6A
Power supply unit	Input: 100–240 V ~ 2.5 A 50/60 Hz Output: 15.5 Volt = 6.0 A ⚡⚡ Power: 93 W Protective class: II
Dimensions	45 x 50 x 9 cm
Weight	Approx. 1470 g
Box Content	Rollei Lumen Ring RGB, power supply unit, 2x NP-F750/770 Li-Ion batteries, charger for NP-F750/770 Li-Ion batteries, smartphone holder, ball head, bag, user manual

*The Bluetooth® word mark and logos are registered trademarks of the Bluetooth SIG, Inc. and any use of such marks by Rollei is under license. Other trademarks and trade names are the property of their respective owners.

Safety Instructions

Electric current hazard!

Faulty electrical installations or excessive line voltage can cause electric shock.

- Only connect the product if the mains voltage of the socket corresponds to the information on the type plate.
- Connect the product to an easily accessible socket so that you can quickly disconnect it from the mains in the event of problems.
- Only use the power cord supplied.
- Do not use the product if it is visibly damaged or if the cable is defective.
- If the product or the accessories are damaged, they must be replaced or repaired by the manufacturer, its customer service or a similarly qualified person in order to avoid hazards.
- The housing may not be opened and repairs may only be carried out by a specialist. To do this, contact a specialist workshop. In the event of repairs by the user, improper connection or incorrect operation, any liability and warranty claims are excluded.
- Do not use the product with an external timer.
- If you are not going to use the device for a long period of time, always disconnect it from the power source.
- Protect the product from moisture. Do not touch it with wet / damp hands and do not immerse it in water.
- This product is not waterproof! Do not use this product in the rain or in wet areas. Never touch the product during a thunderstorm.

Safety Instructions

- Before disconnecting the power or battery connection, switch off the device at the main switch.
- Provide adequate ventilation during operation. Never cover the device.
- Only use the device with suitable, high-quality Li-Ion batteries of the type Sony NP-F750/770/970.
- Do not use or store the device at high temperatures or in closed rooms with direct sunlight and do not charge the batteries during this time. The product should no longer be used at ambient temperatures of more than 40° C.
- To charge the batteries, disconnect them from the device. Only use the charger included in the scope of delivery to charge the batteries. For the charging process, first connect the charger to the batteries to be charged and then to the mains.
- Do not open or damage the batteries, do not short-circuit them, do not bridge them or use them for any other purpose.
- Keep the batteries away from children and animals, open flames and liquids and do not expose them to temperatures higher than 50° C.
- Immediately remove the battery and, if necessary, the charging cable from the housing if there are unusual noises, smells or smoke.

Danger!

- Never use the power cord as a handle.
- Keep product and accessories away from open flames, hot surfaces and easily inflammable materials.
- Lay the power cord so that it does not pose a tripping hazard.
- Do not kink the power cord or lay it over sharp edges.

Danger!

Danger for children and people with limited physical, sensory or mental abilities (e.g. partially handicapped people, older people with limited physical and mental abilities) or lack of experience and know-how (e.g. older children).

- This product can be used by persons with limited physical, sensory or mental capabilities or lack of experience and know-how, provided that they are supervised or have received instructions for the safe use of the product and understand the possible dangers arising from its use. Children are not allowed to play with the product. The product must not be cleaned or maintained by children. Keep children under the age of eight away from the product and its accessories.
- Do not insert any objects into the product.
- Do not leave the product unattended during operation and charging.
- The device is not a toy. Keep the device, accessories and packaging materials away from children and animals to prevent accidents and suffocation.
- Do not film drivers of cars, buses, bicycles, motorcyclists or train drivers while driving with this product. The driver can be blinded and cause an accident. This also applies to persons or groups not listed if an accident could be caused by possible glare.
- Do not shine directly into the eyes of people or animals, as this can damage the retina, impair vision and even lead to blindness.

Note: For lighting for photographic purposes only. Not suitable for permanent room lighting.

Disposal



Dispose of the packaging according to its type. Use the local possibilities for collecting paper, cardboard and other materials. (Applicable in the European Union and other European countries with systems for the separate collection of recyclable materials)



Devices that are marked with this symbol must not be disposed of with household waste! You are legally obliged to dispose of old devices separately from to dispose of household waste. Information on collection points that accept old appliances free of charge can be obtained from your local authority or town council.



Batteries and rechargeable accumulators must not be disposed of in household waste! As a consumer you are legally obliged to dispose of all batteries and accumulators, whether they contain harmful substances* or not, to be disposed of in an environmentally sound manner. Accumulators and batteries are therefore marked with the symbol shown opposite. For more information, contact your dealer or contact return and collection points in your community.

*marked with: Cd = Cadmium, Hg = Mercury, Pb = Lead

Battery warning

- Never dismantle, crush or pierce the battery, or allow the battery to short-circuit. Do not expose battery being placed in high temperature environment, if battery leaks or bulges, stop continue to use.
- Always charge using the charger. Risk of explosion if battery is replaced by an incorrect type.
- Keep the battery out of reach of children.
- Batteries may explode if exposed to naked fire. Never dispose of batteries in a fire.
- Disposed of used batteries observing local regulations.
- Before disposing the device, please remove the battery.

Conformity

Herewith Rollei GmbH & Co. KG declares that the radio system type "Rollei Lumen Ring RGB" complies with Directive 2014/53/EU.

The complete text of the EU Declaration of Conformity can be downloaded at the following Internet address: www.rollei.com/egk/lumenringrgb



Rollei GmbH & Co. KG
In de Tarpen 42
22848 Norderstedt
Germany

Avant la première utilisation

Avant d'utiliser l'appareil pour la première fois, lisez attentivement le mode d'emploi et les consignes de sécurité. Conservez le mode d'emploi avec l'appareil pour une utilisation ultérieure. Si d'autres personnes utilisent cet appareil, veuillez mettre ces instructions à leur disposition. Si vous cédez l'appareil à des tiers, ces instructions font partie de l'appareil et doivent être fournies avec celui-ci.

Usage prévu

Cet appareil est conçu pour l'éclairage photo et vidéo uniquement. Il ne peut pas être utilisé à d'autres fins, et en particulier pas pour l'éclairage domestique.

Explication des symboles

Les symboles suivants sont utilisés dans ce manuel, sur le voyant LED, le bloc d'alimentation ou sur l'emballage.

CE Les produits marqués de ce symbole sont conformes à toutes les réglementations communautaires pertinentes de l'Espace économique européen.

 Les produits marqués de ce symbole fonctionnent en courant continu.

 Les produits marqués de ce symbole fonctionnent avec courant alternatif.

 Les produits portant ce symbole sont dotés d'une isolation supplémentaire ou renforcée et sont conformes à la classe de protection II.

 Pour une utilisation à l'intérieur uniquement. Les appareils portant ce symbole ne peuvent être utilisés qu'à l'intérieur (environnement sec).

 Les produits marqués de ce symbole ont une polarité positive. Ils ne peuvent être connectés qu'à des produits qui ont également une polarité positive.

Contenu de la livraison

- Rollei Lumen Ring RGB
- Bloc d'alimentation
- 2x batteries Li-Ion NP-F750/770
- Chargeur pour batteries Li-Ion NP-F750/770
- Support pour smartphone
- Rotule
- Sacochette

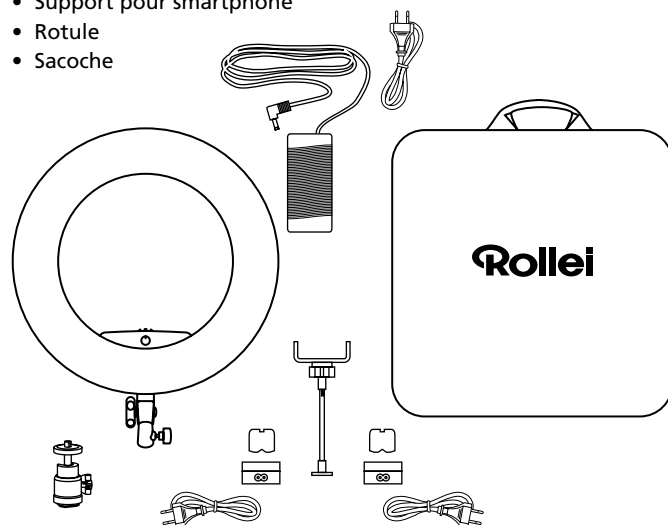

Vue d'ensemble

- 1 Compartiment des piles
- 2 Connexion au réseau câblé
- 3 Bouton de menu
- 4 HUE / Saturation
- 5 CCT / Couleur Corrélée Température
- 6 Bouton de réglage
- 7 Interrupteur marche/arrêt
- 8 Écran
- 9 Vis de verrouillage pour l'angle d'inclinaison
- 10 Vis de fixation pour trépieds de lampe
- 11 Connexion accessoire



Alimentation électrique

- **A utiliser avec un bloc d'alimentation:** Veuillez brancher le bloc d'alimentation fourni dans la prise de courant. Faites glisser l'interrupteur d'alimentation sur le symbole „☑“ pour allumer la lumière LED.
- **Utiliser avec des piles rechargeables:** Veuillez insérer les piles rechargeables fournies dans le compartiment à piles et faire glisser l'interrupteur sur le symbole „☑“ pour allumer la lumière LED.
- **Remarque:** veuillez recharger complètement les piles avant la première utilisation. Utilisez toujours le chargeur d'origine pour charger les piles.

Rollei Lumen App

Téléchargez l'application „Rollei Lumen“ directement depuis l'App Store ou le Google Play Store (iOS 9.0 ou supérieur, Android 5.0 ou supérieur)-

Connexion avec le smartphone

1. Activez le Bluetooth®* sur votre smartphone
2. Allumez le Rollei Lumen Ring RGB
3. Ouvrez l'application „Rollei Lumen“, la connexion à votre téléphone sera automatiquement établie.

Note:

- La connexion est établie par „Bluetooth®* Low Energy“ (BLE). Pour cela, une version localisée de l'application est nécessaire. La connexion à la lumière LED est établie directement dans l'application.



CCT – Mode de température de couleur

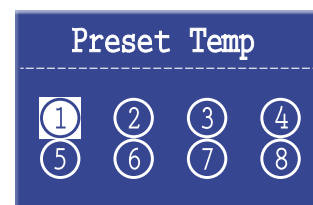
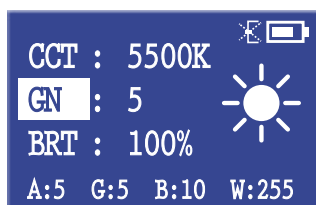
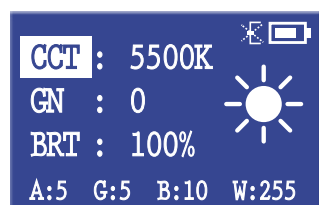

Ajustez la température de couleur et la luminosité:

- Appuyez sur le bouton „CCT / température de couleur“ après la mise en marche. Tournez le bouton de réglage vers la droite ou la gauche pour augmenter ou diminuer la valeur Kelvin. Le point de menu „CCT“ est mis en évidence à l'écran.
 - La température de couleur peut être réglée entre 3200K et 9999K par pas de cent Kelvin.
 - Appuyez à nouveau sur le bouton „CCT / Température de couleur“ pour augmenter la partie verte de la température de couleur sélectionnée. Le point de menu „GN“ est mis en évidence à l'écran et la composante verte peut être adaptée à la situation d'éclairage en tournant le bouton de commande.
 - La luminosité peut être ajustée entre 0% et 100% en appuyant sur le bouton de commande et en le tournant (étapes: 20%, 21%, 22%, 23%, 24%, 25%,...).
- Le point de menu „BRT“ est mis en évidence à l'écran:

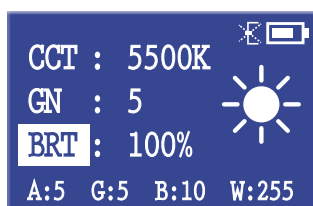

Enregistrer les températures de couleur et la luminosité:

Vous avez la possibilité de sauvegarder jusqu'à 8 profils de couleurs différents.

- Sélectionnez la température de couleur et la luminosité de votre choix.
- Appuyez ensuite sur la touche Menu et sélectionnez le menu „Preset Temp“ en tournant le bouton de réglage. Appuyez à nouveau sur le bouton de réglage pour sélectionner la fonction.
- Tournez ensuite le bouton de réglage pour sélectionner les différents emplacements de mémoire.
- Pour enregistrer la température et la luminosité de couleur prédéfinies, appuyez une fois sur le bouton de réglage.
- Pour rappeler les réglages mémorisés, appuyez sur le bouton de menu et sélectionnez le menu „Preset Temp“ et choisissez l'emplacement de mémoire avec le bouton de réglage.
- Pour quitter le menu „Preset Temp“, appuyez sur la touche Menu.

Mode Scène



Au lieu d'ajuster manuellement la température de couleur de la lumière LED, vous pouvez également utiliser différents programmes de motifs. Il s'agit de situations d'éclairage pré-réglées.

Appuyez sur le bouton de menu et sélectionnez le menu „Source lumineuse” en tournant le bouton de réglage. Appuyez sur le bouton de réglage pour sélectionner la fonction.

Sélectionnez maintenant un programme de motif en tournant le bouton de réglage.

- 11: Ampoule halogène 3300K
- 12: Fluorescent blanc doux 3300K
- 13: Fluorescent blanc chaud 3600K
- 14: Blanc fluorescent 4300K
- 15: Lumière du jour fluorescente (matin/soir) 5000K
- 16: Flash de l'appareil photo 5500K
- 17: Lumière du jour fluorescente (midi) 6500K
- 18: Jour nuageux 6800K
- 19: Ombre du jour 7300K
- 20: Neige de jour 8500K

HUE – Mode RGB



- Après la mise en marche, appuyez sur le bouton „HUE / Saturation”.
Tournez le bouton de réglage vers la gauche ou la droite pour passer d'une couleur à l'autre.
Le point de menu „Hue” est mis en évidence à l'écran.
- Appuyez sur la touche „HUE / Saturation” pour régler la saturation de la couleur à l'aide du bouton rotatif.
Le point de menu „Sat” est mis en surbrillance à l'écran.
Tournez le bouton de réglage dans le sens des aiguilles d'une montre pour augmenter la saturation et dans le sens inverse pour la diminuer.
- Appuyez et tournez le bouton de réglage dans le sens des aiguilles d'une montre pour augmenter l'intensité et dans le sens inverse des aiguilles d'une montre pour diminuer l'intensité.
Le point de menu „Int” est mis en évidence à l'écran.

Couleur, saturation et intensité

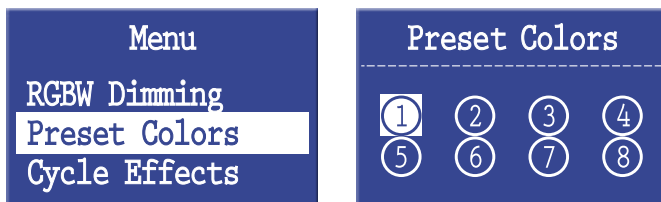

Sauvegardez la couleur, la saturation et l'intensité:

Vous avez la possibilité de sauvegarder jusqu'à 8 profils de couleur différents.

- Sélectionnez la couleur, la saturation et l'intensité souhaitées.
- Ensuite, appuyez sur le bouton de menu et sélectionnez le menu „Preset Colors” en tournant le bouton de réglage. Appuyez sur le bouton de réglage pour sélectionner le menu „Preset Colors”.
- Tournez le bouton de réglage pour sélectionner les différentes couleurs pré-réglées.
- Pour enregistrer la couleur, la saturation et l'intensité pré-réglées, appuyez une fois sur le bouton de réglage.
- Pour rappeler les pré-réglages sauvegardés, appuyez sur le bouton de menu et sélectionnez le menu „Preset Colors” et choisissez l'emplacement du pré-réglage avec le bouton de réglage. Pour quitter le menu „Preset Colors”, appuyez sur la touche Menu.

Effets de couleurs et styles

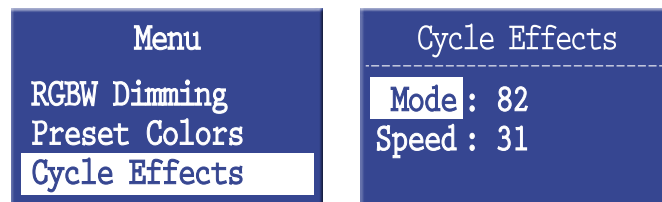

Vous pouvez utiliser le Lumen Ring RGB pour appeler différents styles et effets de couleurs pré-réglés.

- Appuyez sur le bouton Menu et sélectionnez le menu „Effets de cycle” en tournant le bouton de réglage. Appuyez sur le bouton de réglage pour sélectionner la fonction.
- Sélectionnez maintenant un effet de couleur ou un style en tournant le bouton de réglage. L'élément de menu „Mode” est mis en évidence à l'écran.
 - Transitions: 37 – 47, 83
 - Strobe: 48 – 55, 84 – 86
 - Pous: 56 – 59, 81 – 82, 87
 - Les lumières de la fête: 103
 - Voiture de police: 104
 - Lumière de la télévision: 105
 - Foudre: 106

Pour augmenter ou diminuer la vitesse de l'effet, appuyez sur le bouton de réglage jusqu'à ce que „Speed” soit mis en surbrillance. Tournez le bouton de réglage pour ajuster la vitesse – 1 est la vitesse la plus lente et 32 est la plus rapide.

Caractéristiques techniques

Nombre de LED	336 (112 lumière blanche/ 112 lumière chaude/112 RGB)
Nuances de couleurs	360
Sortie	90 W
Illumination	5500K: 2900 lx / 0,5 m 3200K: 2652 lx / 0,5 m
Indice de rendu des couleurs (CRI)	95+
Indice de cohérence de l'éclairage des télévisions (TLCI)	95+
Température de couleur	3200 – 9999K
Bluetooth®*	Version 4.0
Fréquences radio	2,400 GHz – 2,480 GHz
Puissance d'émission max.	8 dBm
Port de batterie	2x batteries Lithium-Ion Sony NP-F750/F970
Connexions	Entrée DC 15V / 6A
Bloc d'alimentation	Input: 100–240 V ~ 2,5 A 50/60 Hz Output: 15,5 Volt = 6,0 A ⚡⚡⚡ Power: 93 W Classe de protection: II
Dimensions	45 x 50 x 9 cm
Poids	Environ 1470 g
Contenu de la livraison	Rollei Lumen Ring RGB, bloc d'alimentation, 2x batteries Li-Ion NP-F750/770, chargeur pour batteries Li-Ion NP-F750/770, support pour smartphone, rotule, sacoche, mode d'emploi

*La marque et les logos Bluetooth® sont des marques déposées de Bluetooth SIG, Inc. et toute utilisation de ces marques par Rollei se fait sous licence. Les autres marques et noms commerciaux sont la propriété de leurs détenteurs respectifs.

Instructions de sécurité

Risque de courant électrique!

Des installations électriques défectueuses ou une tension secteur excessive peuvent provoquer un choc électrique.

- Ne branchez le produit que si la tension secteur de la prise correspond aux indications de la plaque signalétique.
- Branchez le produit sur une prise facilement accessible afin de pouvoir le déconnecter rapidement du secteur en cas de problème.
- Utilisez uniquement le cordon d'alimentation fourni.
- N'utilisez pas le produit s'il est visiblement endommagé ou si le câble est défectueux.
- Si le produit ou les accessoires sont endommagés, ils doivent être remplacés ou réparés par le fabricant, son service client ou une personne de qualification similaire afin d'éviter tout danger.
- Le boîtier ne doit pas être ouvert et les réparations ne doivent être effectuées que par un spécialiste. Pour ce faire, contactez un atelier spécialisé. En cas de réparation par l'utilisateur, de mauvaise connexion ou de fonctionnement incorrect, toute responsabilité et réclamation de garantie sont exclues.
- N'utilisez pas le produit avec une minuterie externe.
- Si vous prévoyez de ne pas utiliser l'appareil pendant une longue période, débranchez-le toujours de la source d'alimentation.
- Protégez le produit de l'humidité. Ne le touchez pas avec les mains mouillées / humides et ne le plongez pas dans l'eau.

Instructions de sécurité

- Ce produit n'est pas étanche! N'utilisez pas ce produit sous la pluie ou dans des zones humides. Ne touchez jamais le produit pendant un orage.
- Avant de déconnecter l'alimentation ou la batterie, éteignez l'appareil au niveau de l'interrupteur principal.
- Assurer une ventilation adéquate pendant le fonctionnement. Ne couvrez jamais l'appareil.
- N'utilisez l'appareil qu'avec des batteries Li-Ion de haute qualité appropriées de type Sony NP-F750/770/970.
- N'utilisez pas et ne stockez pas l'appareil à des températures élevées ou dans des pièces fermées exposées à la lumière directe du soleil et ne chargez pas les batteries pendant ce temps. Le produit ne doit plus être utilisé à des températures ambiantes supérieures à 40° C.
- Pour charger les batteries, déconnectez-les de l'appareil. Utilisez uniquement le chargeur inclus dans la livraison pour charger les batteries. Pour le processus de charge, connectez d'abord le chargeur aux batteries à charger, puis au secteur.
- N'ouvrez pas et n'endommagez pas les batteries, ne les court-circuitiez pas, ne les pontez pas et ne les utilisez pas à d'autres fins.
- Tenez les piles hors de portée des enfants et des animaux, des flammes nues et des liquides et ne les exposez pas à des températures supérieures à 50° C.
- Retirez immédiatement la batterie et, si nécessaire, le câble de charge du boîtier en cas de bruits, d'odeurs ou de fumée inhabituels.

Danger!

- N'utilisez jamais le cordon d'alimentation comme poignée. Gardez le produit et les accessoires à l'écart des flammes nues, des surfaces chaudes et des matériaux facilement inflammables.
- Posez le cordon d'alimentation de manière à ce qu'il ne présente aucun risque de trébuchement.
- Ne pliez pas le cordon d'alimentation et ne le posez pas sur des bords tranchants.

Danger!

Danger pour les enfants et les personnes ayant des capacités physiques, sensorielles ou mentales limitées (par exemple, les personnes partiellement handicapées, les personnes âgées aux capacités physiques et mentales limitées) ou le manque d'expérience et de savoir-faire (par exemple, les enfants plus âgés).

- Ce produit peut être utilisé par des personnes ayant des capacités physiques, sensorielles ou mentales limitées ou un manque d'expérience et de savoir-faire, à condition qu'elles soient supervisées ou aient reçu des instructions sur la façon d'utiliser le produit en toute sécurité et comprennent les dangers possibles découlant de son utilisation. Les enfants ne sont pas autorisés à jouer avec le produit. Le produit ne doit pas être nettoyé ou entretenu par des enfants. Tenez les enfants de moins de huit ans éloignés du produit et de ses accessoires.
- N'insérez aucun objet dans le produit.
- Ne laissez pas le produit sans surveillance pendant le fonctionnement et le chargement.
- L'appareil n'est pas un jouet. Gardez l'appareil, les accessoires et les matériaux d'emballage hors de portée des enfants et des animaux pour éviter les accidents et la suffocation.

Instructions de sécurité

- Ne filmez pas les conducteurs de voitures, d'autobus, de vélos, de motocyclistes ou de conducteurs de train lorsqu'ils conduisent avec ce produit. Le conducteur peut être aveuglé et provoquer un accident. Ceci s'applique également aux personnes ou aux groupes non répertoriés si un accident pourrait être causé par un éblouissement éventuel.
- Ne pas briller directement dans les yeux des personnes ou des animaux, car cela peut endommager la rétine, altérer la vision et même conduire à la cécité.

Remarque: Pour l'éclairage à des fins photographiques uniquement. Ne convient pas à l'éclairage permanent de la pièce.

Élimination



Éliminez l'emballage en fonction de son type. Utilisez les possibilités locales de collecte du papier, du carton et d'autres matériaux. (Applicable dans l'Union européenne et dans les autres pays européens disposant de systèmes de collecte séparée des matériaux recyclables)



Les appareils marqués de ce symbole ne doivent pas être jetés avec les ordures ménagères! La loi vous oblige à éliminer les anciens appareils séparément des ordures ménagères. Des informations sur les points de collecte qui acceptent gratuitement les anciens appareils peuvent être obtenues auprès de votre autorité locale ou de votre conseil municipal.



Les piles et les accumulateurs ne doivent pas être jetés avec les ordures ménagères! En tant que consommateur, vous êtes légalement tenu d'éliminer toutes les piles et tous les accumulateurs, qu'ils contiennent des substances nocives* ou non, de manière écologique. Les accumulateurs et les piles sont donc marqués du symbole ci-contre. Pour plus d'informations, contactez votre revendeur ou les points de reprise et de collecte de votre localité.

*marqué avec: Cd = Cadmium, Hg = Mercure, Pb = Plomb

Avertissement de batterie

- Ne jamais démonter, écraser ou percer la batterie, ni laisser la batterie se mettre en court-circuit. Ne pas exposer la batterie placée dans un environnement à haute température, si la batterie fuit ou se gonfle, cesser de l'utiliser.
- Chargez toujours à l'aide du chargeur. Risque d'explosion si la batterie est remplacée par un type incorrect.
- Gardez la batterie hors de portée des enfants.
- Les batteries peuvent exploser si elles sont exposées à un feu nu. Ne jamais jeter les piles dans un feu.
- Éliminez les batteries usagées en respectant les réglementations locales.
- Avant de vous débarrasser de l'appareil, veuillez retirer la pile.

Conformité

Par la présente, la société Rollei GmbH & Co. KG déclare que le système radio de type „Rollei Lumen Ring RGB“ est conforme à la directive 2014/53/UE.

Le texte complet de la déclaration de conformité de l'UE peut être téléchargé à l'adresse Internet suivante: www.rollei.com/egk/lumenringrgb

Rollei GmbH & Co. KG
In de Tarpen 42, 22848 Norderstedt, Germany



Antes del primer uso

Antes de utilizar el dispositivo por primera vez, lea atentamente las instrucciones de funcionamiento y las instrucciones de seguridad.

Conserve las instrucciones de funcionamiento junto con el dispositivo para su uso posterior. Si otras personas utilizan este dispositivo, déjeles estas instrucciones. Si cede el dispositivo a terceros, estas instrucciones pertenecen al dispositivo y deben suministrarse con él.

Uso previsto

Este dispositivo está diseñado solo para iluminación de fotos y videos. No se puede utilizar para otros fines y, en particular, no para la iluminación de habitaciones domésticas.

Explicación de los símbolos

Los siguientes símbolos se utilizan en este manual, en la luz LED, en la fuente de alimentación o en el embalaje.

 Los productos marcados con este símbolo cumplen con todas las regulaciones comunitarias relevantes del Área Económica Europea.

 Los productos marcados con este símbolo funcionan con corriente continua.

 Los productos marcados con este símbolo se utilizan con corriente alterna.

 Los productos con este símbolo tienen un aislamiento adicional o reforzado y cumplen con la clase de protección II.

 Sólo para uso en interiores. Los aparatos con este símbolo sólo pueden funcionar en interiores (ambiente seco).

 Los productos marcados con este símbolo tienen una polaridad positiva. Sólo pueden conectarse a productos que también tengan una polaridad positiva.

Contenido de la caja

- Rollei Lumen Ring RGB
- Fuente de alimentación
- 2x baterías Li-Ion NP-F750 / 770
- Cargador para baterías Li-Ion NP-F750 / 770
- Soporte para smartphone
- Rótula
- Bolsa

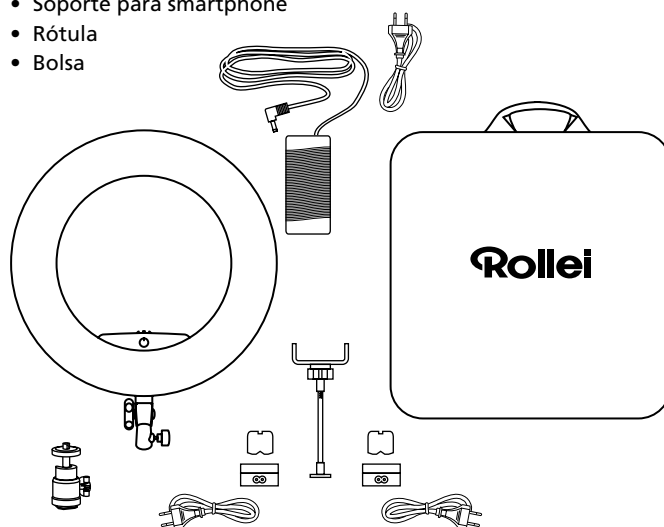

Visión general

- 1 Compartimiento de la batería
- 2 Conexión del cable de la red
- 3 Botón de menú
- 4 HUE / Saturación
- 5 CCT / Temperatura de color correlacionada
- 6 Perilla de ajuste
- 7 Interruptor de encendido/apagado
- 8 Pantalla
- 9 Tornillo de bloqueo para el ángulo de inclinación
- 10 Tornillo de fijación para trípodes de lámparas
- 11 Conexión de accesorios



Fuente de alimentación

- **Usar con la fuente de alimentación:** Enchufe la fuente de alimentación suministrada en la toma de corriente. Deslice el interruptor de alimentación hasta el símbolo „☑“ para encender la luz LED.
- **Uso con pilas recargables:** Introduzca las pilas recargables suministradas en el compartimento de las pilas y deslice el interruptor de encendido hasta el símbolo „☑“ para encender la luz LED.
- **Nota:** Por favor, cargue completamente las pilas antes del primer uso. Utilice siempre el cargador original para cargar las pilas.

Rollei Lumen App

Descarga la aplicación „Rollei Lumen“ directamente de la App Store o de Google Play Store (iOS 9.0 o superior, Android 5.0 o superior).

La conexión con el smartphone

1. Activa el Bluetooth®* en tu smartphone
2. Encienda el Rollei Lumen Ring RGB
3. Abra la aplicación „Rollei Lumen“, la conexión con su teléfono se establecerá automáticamente.

Nota:

- La conexión se establece mediante „Bluetooth®* de baja energía“ (BLE). Para ello, se requiere una liberación de ubicación de la aplicación. La conexión con la luz LED se establece directamente en la aplicación.



CCT – Modo de temperatura de color

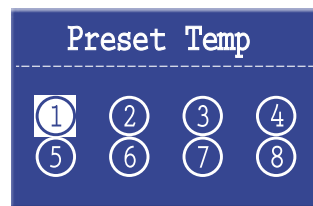
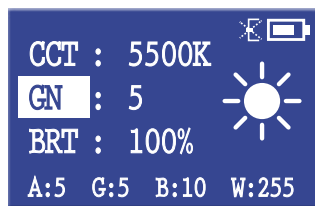
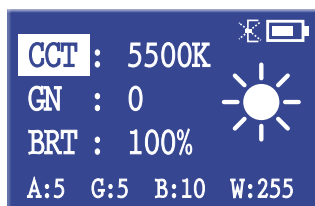

Ajustar la temperatura del color y la luminosidad:

- Presione el botón „CCT / temperatura de color“ después de encenderlo. Gire el botón de ajuste a la derecha o a la izquierda para aumentar o disminuir el valor Kelvin. El punto de menú „CCT“ se ilumina en la pantalla.
 - La temperatura del color se puede ajustar entre 3200K y 9999K en pasos de cien Kelvin.
 - Pulse el botón „CCT / Temperatura del color“ de nuevo para aumentar la parte verde de la temperatura del color seleccionada. En la pantalla se ilumina el elemento de menú „GN“ y el componente verde se puede ajustar a la situación de iluminación girando la perilla de control.
 - La luminosidad puede ser ajustada entre 0% y 100% presionando y luego girando la perilla de control (pasos: 20%, 21%, 22%, 23%, 24%, 25%, ...).
- El punto de menú „BRT“ está resaltado en la pantalla:

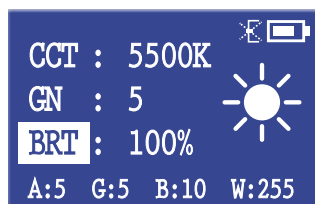

Guardar temperaturas de color y luminosidad:

Tiene la posibilidad de guardar hasta 8 perfiles de color diferentes.

- Seleccione la temperatura de color y la luminosidad que desee.
- A continuación, pulse el botón de menú y seleccione el menú „Preset Temp“ girando el botón de ajuste. Vuelva a pulsar el botón de ajuste para seleccionar la función.
- Ahora gire la perilla de ajuste para seleccionar las diferentes ubicaciones de memoria.
- Para guardar la temperatura de color y la luminosidad preestablecidas, pulse una vez el botón de ajuste.
- Para recuperar los ajustes guardados, pulse el botón de menú y seleccione el menú „Preset Temp“ y elija la ubicación de memoria con el mando de ajuste.
- Para salir del menú „Preset Temp“, pulse el botón de menú.

Modo de escena



En lugar de ajustar la temperatura de color de la luz LED manualmente, también puede utilizar diferentes programas de motivos. Estas son situaciones de luz preestablecidas.

Pulse la tecla de menú y seleccione el menú „Fuente de luz” girando el botón de ajuste. Pulse el botón de ajuste para seleccionar la función.

Seleccione ahora un programa de motivo girando el botón de ajuste.

- 11: Bombilla halógena 3300K
- 12: Blanco suave fluorescente 3300K
- 13: Blanco cálido fluorescente 3600K
- 14: Blanco fluorescente 4300K
- 15: Luz diurna fluorescente (mañana/noche) 5000K
- 16: Flash de la cámara 5500K
- 17: Luz diurna fluorescente (mediodía) 6500K
- 18: Nubes de luz diurna 6800K
- 19: Sombra de luz diurna 7300K
- 20: Nieve diurna 8500K

Color, saturación e intensidad

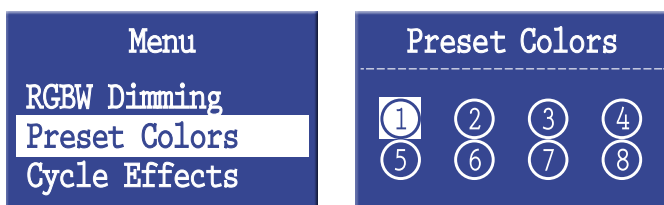

Guarda el color, la saturación y la intensidad:

Tienes la posibilidad de guardar hasta 8 perfiles de color diferentes.

- Seleccione el color, la saturación y la intensidad que desee.
- A continuación, pulse el botón de menú y seleccione el menú „Colores predefinidos” girando el botón de ajuste. Pulse el botón de ajuste para seleccionar el menú „Preset Colors”.
- Gire el mando de ajuste para seleccionar los diferentes colores predefinidos.
- Para guardar el color, la saturación y la intensidad preestablecidos, presione una vez el botón de ajuste.
- Para recuperar las configuraciones predefinidas guardadas, pulse el botón de menú y seleccione el menú de colores predefinidos y elija la ubicación de la configuración predefinida con el mando de ajuste. Para salir del menú „Preset Colors”, pulse el botón Menu.

HUE – Modo RGB



- Después de encenderlo, presione el botón „HUE / Saturación”. Gire el botón de ajuste a la izquierda o a la derecha para cambiar entre los 360 colores. La opción de menú „Hue” está marcada en la pantalla.
- Pulse la tecla „HUE / Saturation” para ajustar la saturación del color con el botón giratorio. En el display se ilumina la opción de menú „Sat”. Gire el botón de ajuste en el sentido de las agujas del reloj para aumentar la saturación y en el sentido contrario para disminuirla.
- Presione y gire el botón de ajuste en el sentido de las agujas del reloj para aumentar la intensidad y en el sentido contrario para disminuirla. El punto de menú „Int” está resaltado en la pantalla.

Efectos de color y estilos

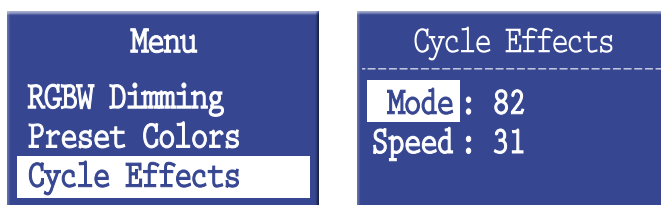

Puedes usar el Lumen Ring RGB para llamar a varios estilos y efectos de color predefinidos.

- Presione el botón de menú y seleccione el menú „Efectos de ciclo” girando la perilla de ajuste. Presione la perilla de ajuste para seleccionar la función.
- Ahora seleccione un efecto de color o estilo girando la perilla de ajuste. El punto de menú „Mode” aparece resaltado en la pantalla.
 - Transiciones: 37–47, 83
 - Strobe: 48-55, 84–86
 - Pulso: 56-59, 81-82, 87
 - Luces de fiesta: 103
 - Coche de policía: 104
 - Luz de la TV: 105
 - Rayos: 106

Para aumentar o disminuir la velocidad del efecto, presione el botón de ajuste hasta que se resalte „Speed”.

Gire el mando de ajuste para ajustar la velocidad – 1 es la velocidad más lenta y 32 es la más rápida.

Datos técnicos

Número de LEDs	336 (112 de luz blanca/112 de luz cálida/112 de RGB)
Tonos de color	360
Salida	90 W
Iluminación	5500K: 2900 lx / 0,5 m 3200K: 2652 lx / 0,5 m
Índice de reproducción de colores	(CRI) 95+
Índice de consistencia de la iluminación de la televisión	(TLCI) 95+
Temperatura de color	3200 – 9999K
Bluetooth®*	Versión 4.0
Frecuencias de radio	2,400 GHz – 2,480 GHz
Máx. potencia de transmisión	8 dBm
Puerto de batería	2x baterías de Li-Ion Sony NP-F750/F970
Conexiones	Entrada DC 15V / 6A
Fuente de alimentación	Input: 100–240 V ~ 2,5 A 50/60 Hz Output: 15,5 Volt = 6,0 A ⚡ Power: 93 W Clase de protección: II
Dimensiones Peso	45 x 50 x 9 cm aprox. 1470 g
Contenido de la caja	Rollei Lumen Ring RGB, fuente de alimentación, 2x baterías Li-Ion NP-F750/770, cargador para baterías Li-Ion NP-F750/770, soporte para smartphone, rótula, bolsa, operación manual

*La marca y los logotipos de Bluetooth® son marcas registradas de Bluetooth SIG, Inc. y cualquier uso de dichas marcas por parte de Rollei se realiza bajo licencia. Otras marcas y nombres comerciales son propiedad de sus respectivos propietarios.

Instrucciones de seguridad

¡Peligro de corriente eléctrica!

Las instalaciones eléctricas defectuosas o el voltaje de línea excesivo pueden causar descargas eléctricas.

- Conecte el producto únicamente si la tensión de red de la toma se corresponde con la información de la placa de características.
- Conecte el producto a una toma de corriente de fácil acceso para poder desconectarlo rápidamente de la red en caso de problemas.
- Utilice únicamente el cable de alimentación suministrado.
- No utilice el producto si está visiblemente dañado o si el cable está defectuoso.
- Si el producto o los accesorios están dañados, deben ser reemplazados o reparados por el fabricante, su servicio de atención al cliente o una persona igualmente calificada para evitar peligros.
- La carcasa no debe abrirse y las reparaciones solo pueden ser realizadas por un especialista. Para ello, contacte con un taller especializado. En caso de reparaciones por parte del usuario, conexión incorrecta o funcionamiento incorrecto, se excluye cualquier responsabilidad y reclamo de garantía.
- No utilice el producto con un temporizador externo.
- Si no va a utilizar el dispositivo durante un período de tiempo prolongado, desconéctelo siempre de la fuente de alimentación.

Instrucciones de seguridad

- Proteger el producto de la humedad. No lo toque con las manos mojadas / húmedas y no lo sumerja en agua.
- ¡Este producto no es resistente al agua! No use este producto bajo la lluvia o en áreas húmedas. Nunca toque el producto durante una tormenta.
- Antes de desconectar la alimentación o la conexión de la batería, apague el dispositivo con el interruptor principal.
- Proporcione una ventilación adecuada durante el funcionamiento. Nunca cubra el dispositivo.
- Utilice el dispositivo únicamente con baterías de iones de litio de alta calidad adecuadas del tipo Sony NP-F750/770/970.
- No utilice ni almacene el dispositivo a altas temperaturas o en habitaciones cerradas con luz solar directa y no cargue las baterías durante este tiempo. El producto ya no debe utilizarse a temperaturas ambiente superiores a 40° C.
- Para cargar las baterías, desconéctelas del dispositivo. Utilice únicamente el cargador incluido en el volumen de suministro para cargar las baterías. Para el proceso de carga, primero conecte el cargador a las baterías a cargar y luego a la red.
- No abra ni dañe las baterías, no las cortocircuite, no las puentee ni las utilice para ningún otro propósito.
- Mantenga las baterías alejadas de niños y animales, llamas abiertas y líquidos y no las exponga a temperaturas superiores a 50° C.
- Retire inmediatamente la batería y, si es necesario, el cable de carga de la carcasa si hay ruidos, olores o humo inusuales.

¡Peligro!

- No utilice nunca el cable de alimentación como asa. Mantenga el producto y los accesorios alejados de llamas abiertas, superficies calientes y materiales fácilmente inflamables.
- Coloque el cable de alimentación de modo que no suponga un peligro de tropiezo.
- No retuerza el cable de alimentación ni lo coloque sobre bordes afilados.

¡Peligro!

Peligro para niños y personas con capacidades físicas, sensoriales o mentales limitadas (por ejemplo, personas con discapacidad parcial, personas mayores con capacidades físicas y mentales limitadas) o falta de experiencia y conocimientos (por ejemplo, niños mayores).

- Este producto puede ser utilizado por personas con capacidades físicas, sensoriales o mentales limitadas o con falta de experiencia y conocimientos, siempre que estén supervisadas o hayan recibido instrucciones sobre cómo utilizar el producto de forma segura y comprendan los posibles peligros derivados de su uso. Los niños no pueden jugar con el producto. Los niños no deben limpiar ni mantener el producto. Mantenga a los niños menores de ocho años alejados del producto y sus accesorios.
- No inserte ningún objeto en el producto.
- No deje el producto desatendido durante el funcionamiento y la carga.
- El dispositivo no es un juguete. Mantenga el dispositivo, los accesorios y los materiales de embalaje fuera del alcance de los niños y los animales para evitar accidentes y asfixia.

Instrucciones de seguridad

- No filme a conductores de automóviles, autobuses, bicicletas, motociclistas o conductores de trenes mientras conducen con este producto. El conductor puede quedar ciego y provocar un accidente. Esto también se aplica a personas o grupos que no figuran en la lista si un accidente podría ser causado por un posible deslumbramiento.
- No brille directamente a los ojos de personas o animales, ya que esto puede dañar la retina, perjudicar la visión e incluso provocar ceguera.

Eliminación



Deshágase del embalaje según su tipo. Utilice las posibilidades locales para recoger papel, cartón y otros materiales. (Aplicable en la Unión Europea y otros países europeos con sistemas de recogida selectiva de materiales reciclables)



¡Los aparatos marcados con este símbolo no deben ser eliminados con la basura doméstica! Usted está legalmente obligado a eliminar los aparatos viejos por separado de la basura doméstica. La información sobre los puntos de recogida que aceptan aparatos viejos de forma gratuita puede obtenerse en su ayuntamiento o en la municipalidad.



Las pilas y los acumuladores no deben eliminarse con la basura doméstica. Como consumidor está obligado por ley a eliminar todas las pilas y acumuladores, tanto si contienen sustancias nocivas* como si no, de forma respetuosa con el medio ambiente. Por ello, los acumuladores y las pilas están marcados con el símbolo que se muestra al lado. Para obtener más información, póngase en contacto con su distribuidor o con los puntos de devolución y recogida de su comunidad.

*marcado con: Cd = Cadmio, Hg = Mercurio, Pb = Plomo

Advertencia de la batería

- Nunca desmonte, aplaste o perforo la batería, ni permita que la batería se cortocircuite. No exponga la batería al ser colocada en un ambiente de alta temperatura, si la batería tiene fugas o bultos, deje de usarla.
- Cargue siempre con el cargador. Riesgo de explosión si la batería se sustituye por un tipo incorrecto.
- Mantenga la batería fuera del alcance de los niños.
- Las baterías pueden explotar si se exponen al fuego. No tire nunca las baterías al fuego.
- Deseche las baterías usadas respetando las normas locales.
- Antes de deshacerse del dispositivo, retire la batería.

Conformidad

Por la presente, Rollei GmbH & Co. KG declara que el sistema de radio tipo „Rollei Lumen Ring RGB“ cumple con la Directiva 2014/53/UE.

El texto completo de la Declaración de Conformidad de la UE puede descargarse en la siguiente dirección de Internet: www.rollei.com/egk/lumenringrgb



Rollei GmbH & Co. KG
In de Tarpen 42
22848 Norderstedt
Germany

Prima del primo utilizzo

Prima di utilizzare il dispositivo per la prima volta, leggere attentamente le istruzioni per l'uso e le istruzioni di sicurezza. Conservare le istruzioni per l'uso insieme al dispositivo per un utilizzo successivo. Se altre persone utilizzano questo dispositivo, si prega di rendere disponibili queste istruzioni. Se si cede il dispositivo a terzi, queste istruzioni appartengono al dispositivo e devono essere fornite con esso.

Uso previsto

Questo dispositivo è progettato solo per l'illuminazione di foto e video. Non può essere utilizzato per altri scopi, e in particolare non per l'illuminazione di ambienti domestici.

Spiegazione dei simboli

In questo manuale vengono utilizzati i seguenti simboli, sulla luce LED, sull'alimentatore o sulla confezione.

CE I prodotti contrassegnati con questo simbolo sono conformi a tutte le normative comunitarie pertinenti dello Spazio economico europeo.

≡ I prodotti contrassegnati con questo simbolo funzionano in corrente continua.

~ I prodotti contrassegnati da questo simbolo vengono utilizzati con corrente alternata.

□ I prodotti con questo simbolo hanno un isolamento supplementare o rinforzato e sono conformi alla classe di protezione II.

🏠 Solo per uso interno. I dispositivi con questo simbolo possono essere utilizzati solo in ambienti interni (ambiente asciutto).

⚡ I prodotti contrassegnati con questo simbolo hanno una polarità positiva. Possono essere collegati solo a prodotti che hanno anche una polarità positiva.

Fornitura

- Rollei Lumen Ring RGB
- Alimentatore
- 2x batterie agli ioni di litio NP-F750/770
- Caricabatterie per batterie agli ioni di litio NP-F750/770
- Supporto per smartphone
- Testa a sfera
- Borsa

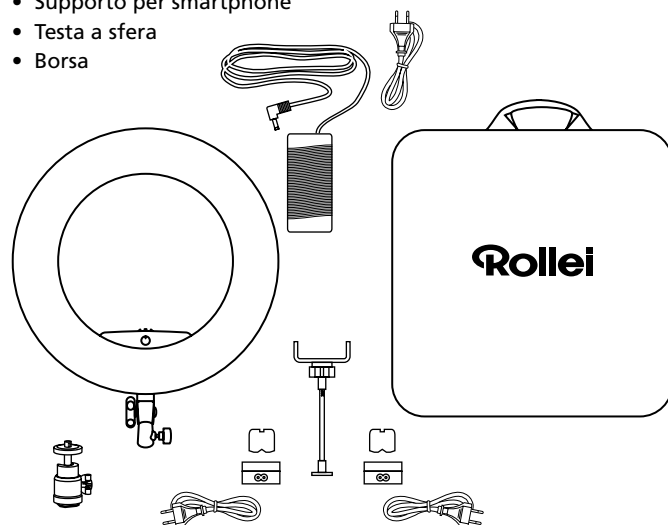

Panoramica

- 1 Vano batterie
- 2 Collegamento del cavo di rete
- 3 Tasto menu
- 4 HUE / Saturazione
- 5 CCT / Temperatura di colore correlata
- 6 Manopola di regolazione
- 7 Interruttore on/off
- 8 Schermo
- 9 Vite di bloccaggio per l'angolo di inclinazione
- 10 Vite di fissaggio per treppiedi per lampade
- 11 Collegamento accessori



Alimentazione elettrica

- **Utilizzare con l'alimentatore:** Inserire l'alimentatore in dotazione nella presa di corrente. Far scorrere l'interruttore di alimentazione sul simbolo „☑“ per accendere la luce LED.
- **Utilizzare con batterie ricaricabili:** Inserire le batterie ricaricabili in dotazione nel vano batterie e far scorrere l'interruttore di alimentazione sul simbolo „☑“ per accendere la luce LED.
- **Nota:** Si prega di caricare completamente le batterie prima del primo utilizzo. Utilizzare sempre il caricabatterie originale per caricare le batterie .

Rollei Lumen App

Scarica l'applicazione „Rollei Lumen“ direttamente dall'App Store o dal Google Play Store (iOS 9.0 o superiore, Android 5.0 o superiore).

Connessione con lo smartphone

1. Attivare il Bluetooth®* sullo smartphone
2. Accendere il Rollei Lumen Ring RGB
3. Apri l'applicazione „Rollei Lumen“, la connessione al tuo telefono si stabilisce automaticamente.

Nota:

- La connessione viene stabilita utilizzando „Bluetooth®* Low Energy“ (BLE). A tal fine è necessario che l'app venga sbloccata sul posto. La connessione alla luce LED viene stabilita direttamente nell'app. .



CCT – Modalità temperatura colore

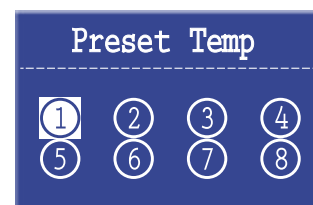
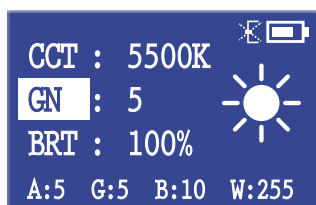
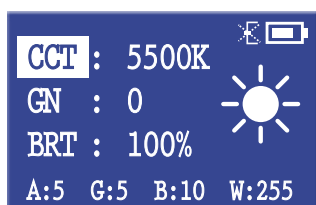

Regolare la temperatura del colore e la luminosità:

- Premere il pulsante „CCT / temperatura colore“ dopo l'accensione. Ruotare la manopola di regolazione a destra o a sinistra per aumentare o diminuire il valore Kelvin. La voce di menu „CCT“ è evidenziata sul display.
 - La temperatura del colore può essere impostata tra 3200K e 9999K in passi di cento Kelvin.
 - Premere nuovamente il pulsante „CCT / Color Temperature“ per aumentare la parte verde della temperatura colore selezionata. Sul display viene evidenziata la voce di menu „GN“ e la componente verde può essere adattata alla situazione di illuminazione ruotando la manopola di regolazione.
 - La luminosità può essere regolata tra 0% e 100% premendo e poi ruotando la manopola di regolazione (passi: 20%, 21%, 22%, 23%, 24%, 25%, ...).
- La voce di menu „BRT“ è evidenziata sul display:



Memorizzare le temperature di colore e la luminosità:

Avete la possibilità di salvare fino a 8 diversi profili di colore.

- Selezionare la temperatura del colore e la luminosità desiderate.
- Poi premete il tasto Menu e selezionate il menu „Temp. preimpostata“ ruotando il bottone di regolazione. Premere nuovamente il bottone di regolazione per selezionare la funzione.
- Ruotare ora il bottone di regolazione per selezionare le diverse posizioni di memoria.
- Per salvare la temperatura di colore e la luminosità preimpostate, premete una volta il bottone di regolazione.
- Per richiamare le impostazioni memorizzate, premere il tasto Menu e selezionare il menu „Preset Temp“ e scegliere la posizione di memoria con il bottone di regolazione.
- Per uscire dal menu „Preset Temp“, premere il tasto Menu.

Modalità scena



Invece di regolare manualmente la temperatura di colore della luce LED, è possibile utilizzare anche diversi programmi di motivi. Si tratta di situazioni di luce preimpostate.

Premere il tasto del menu e selezionare il menu „Sorgente luminosa” ruotando la manopola di regolazione. Premere il bottone di regolazione per selezionare la funzione.

Selezionare ora un programma di motivi ruotando il bottone di regolazione.

- 11: Lampadina alogena 3300K
- 12: Bianco morbido fluorescente 3300K
- 13: Bianco caldo fluorescente 3600K
- 14: Bianco fluorescente 4300K
- 15: Luce diurna fluorescente (mattina/sera) 5000K
- 16: Flash della macchina fotografica 5500K
- 17: Luce diurna fluorescente (mezzogiorno) 6500K
- 18: Nuvoloso diurno 6800K
- 19: Ombra diurna 7300K
- 20: Neve diurna 8500K

Modalità HUE – RGB



- Dopo l'accensione, premere il pulsante „HUE / Saturazione”. Ruotare la manopola di regolazione a sinistra o a destra per passare da un colore all'altro. La voce di menu „Hue” è evidenziata sul display.
- Premere il tasto „HUE / Saturazione” per regolare la saturazione del colore con la manopola. La voce di menu „Sat” è evidenziata sul display. Ruotare la manopola di regolazione in senso orario per aumentare la saturazione e in senso antiorario per diminuirla.
- Premere e ruotare la manopola di regolazione in senso orario per aumentare l'intensità e in senso antiorario per diminuirla. La voce di menu „Int” è evidenziata nel display.

Colore, saturazione e intensità

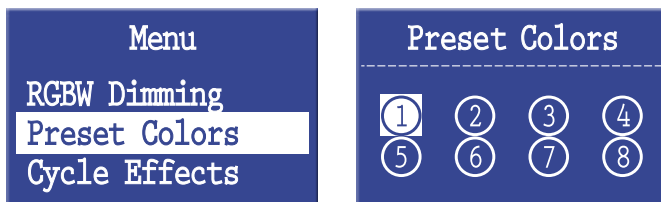

Risparmia colore, saturazione e intensità:

Hai la possibilità di salvare fino a 8 diversi profili di colore.

- Selezionare il colore, la saturazione e l'intensità desiderati.
- Poi premere il tasto del menu e selezionare il menu „Colori preimpostati” ruotando la manopola di regolazione. Premere il pulsante di regolazione per selezionare il menu „Colori preimpostati”.
- Ruotare la manopola di regolazione per selezionare i diversi colori preimpostati.
- Per salvare il colore, la saturazione e l'intensità preimpostati, premere una volta la manopola di regolazione.
- Per richiamare le preimpostazioni salvate, premere il tasto Menu e selezionare il menu „Preset Colors” e scegliere la posizione della preimpostazione con la manopola di regolazione. Per uscire dal menu „Preset Colors”, premere il tasto Menu.

Effetti di colore e stili

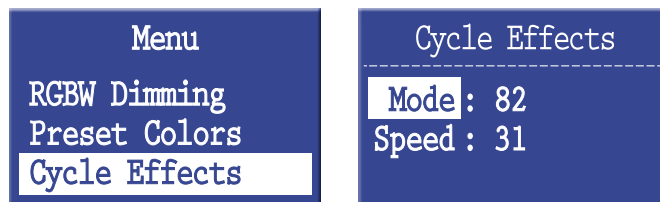

È possibile utilizzare il Lumen Ring RGB per richiamare vari stili preimpostati ed effetti di colore.

- Premere il tasto Menu e selezionare il menu „Cycle Effects” ruotando la manopola di regolazione. Premere la manopola di regolazione per selezionare la funzione.
- Ora selezionate un effetto o uno stile di colore ruotando la manopola di regolazione. La voce di menu „Mode” è evidenziata sul display.
 - Transizioni: 37–47, 83
 - Strobo: 48-55, 84–86
 - Impulso: 56-59, 81-82, 87
 - Luci della festa: 103
 - Auto della polizia: 104
 - Luce della TV: 105
 - Fulmine: 106

Per aumentare o diminuire la velocità dell'effetto, premere la manopola di regolazione fino a evidenziare „Speed”. Ruotare la manopola di regolazione per regolare la velocità – 1 è la velocità più bassa e 32 è la più veloce.

Dati tecnici

Numero di LED	336 (112 luce bianca/ 112 luce calda/112 RGB)
Tonalità di colore	360
Potenza	90 W
Illuminamento	5500K: 2900 lx / 0,5 m 3200K: 2652 lx / 0,5 m
Indice di resa cromatica	(CRI) 95+
Indice di coerenza dell'illuminazione televisiva	(TLCI) 95+
Temperatura di colore	3200 – 9999K
Bluetooth®*	Versione 4.0
Frequenze radio	2,400 GHz – 2,480 GHz
Potenza max. di trasmissione	8 dBm
Porta della batteria	2x batterie agli ioni di litio Sony NP-F750/F970
Conessioni	Ingresso DC 15V / 6A
Alimentatore	Input: 100–240 V ~ 2,5 A 50/60 Hz Output: 15,5 Volt = 6,0 A ⚡⚡ Power: 93 W Classe di protezione: II
Dimensioni	45 x 50 x 9 cm
Peso	ca. 1470 g
Fornitura	Rollei Lumen Ring RGB, alimentatore, 2x batterie agli ioni di litio NP-F750/770, caricabatterie per batterie agli ioni di litio NP-F750/770, supporto per smartphone, testa a sfera, borsa, manuale operativo

*Il marchio e i loghi Bluetooth® sono marchi registrati di Bluetooth SIG, Inc. e qualsiasi uso di tali marchi da parte di Rollei è sotto licenza. Altri marchi e nomi commerciali sono di proprietà dei rispettivi proprietari.

Istruzioni di sicurezza

Pericolo di corrente elettrica!

Installazioni elettriche difettose o una tensione di linea eccessiva possono causare scosse elettriche.

- Collegare il prodotto solo se la tensione di rete della presa corrisponde a quanto indicato sulla targhetta.
- Collegare il prodotto ad una presa facilmente accessibile in modo da poterlo scollegare rapidamente dalla rete in caso di problemi.
- Utilizzare solo il cavo di alimentazione fornito.
- Non utilizzare il prodotto se è visibilmente danneggiato o se il cavo è difettoso.
- Se il prodotto o gli accessori sono danneggiati, devono essere sostituiti o riparati dal produttore, dal suo servizio clienti o da una persona qualificata per evitare pericoli.
- L'alloggiamento non deve essere aperto e le riparazioni possono essere eseguite solo da uno specialista. Per fare ciò, contattare un'officina specializzata. In caso di riparazioni da parte dell'utente, collegamento improprio o funzionamento errato, sono escluse qualsiasi responsabilità e reclamo in garanzia.
- Non utilizzare il prodotto con un timer esterno.
- Se si prevede di non utilizzare il dispositivo per un lungo periodo di tempo, scollegarlo sempre dalla fonte di alimentazione.
- Proteggere il prodotto dall'umidità. Non toccarlo con le mani bagnate / umide e non immergerlo in acqua.

Istruzioni di sicurezza

- Questo prodotto non è impermeabile! Non utilizzare questo prodotto sotto la pioggia o in aree umide. Non toccare mai il prodotto durante i temporali.
- Prima di scollegare l'alimentazione o il collegamento della batteria, spegnere il dispositivo dall'interruttore principale.
- Fornire una ventilazione adeguata durante il funzionamento. Non coprire mai il dispositivo.
- Utilizzare il dispositivo solo con batterie agli ioni di litio adatte e di alta qualità del tipo Sony NP-F750/770/970.
- Non utilizzare o conservare il dispositivo ad alte temperature o in ambienti chiusi con luce solare diretta e non caricare le batterie durante questo periodo. Il prodotto non deve più essere utilizzato a temperature ambiente superiori a 40° C.
- Per caricare le batterie, scollegarle dal dispositivo. Utilizzare solo il caricabatterie incluso nella fornitura per caricare le batterie. Per il processo di ricarica, collegare prima il caricabatteria alle batterie da caricare e poi alla rete elettrica.
- Non aprire o danneggiare le batterie, non cortocircuitarle, non collegarle o utilizzarle per altri scopi.
- Tenere le batterie lontane dalla portata di bambini e animali, fiamme libere e liquidi e non esporle a temperature superiori a 50° C.
- Rimuovere immediatamente la batteria e, se necessario, il cavo di ricarica dall'alloggiamento in caso di rumori, odori o fumo insoliti.

Pericolo!

- Non utilizzare mai il cavo di alimentazione come maniglia. Tenere il prodotto e gli accessori lontano da fiamme libere, superfici calde e materiali facilmente infiammabili.
- Posare il cavo di alimentazione in modo che non costituisca un pericolo di inciampo.
- Non piegare il cavo di alimentazione né appoggiarlo su spigoli vivi.

Pericolo!

Pericolo per i bambini e le persone con capacità fisiche, sensoriali o mentali limitate (ad esempio persone con handicap parziale, persone anziane con capacità fisiche e mentali limitate) o mancanza di esperienza e know-how (ad esempio bambini più grandi).

- Questo prodotto può essere utilizzato da persone con limitate capacità fisiche, sensoriali o mentali o con mancanza di esperienza e know-how, a condizione che siano supervisionati o abbiano ricevuto istruzioni su come utilizzare il prodotto in modo sicuro e comprendano i possibili pericoli derivanti dal suo utilizzo. I bambini non sono autorizzati a giocare con il prodotto. Il prodotto non deve essere pulito o sottoposto a manutenzione dai bambini. Tenere i bambini di età inferiore agli otto anni lontano dal prodotto e dai suoi accessori.
- Non inserire alcun oggetto nel prodotto.
- Non lasciare il prodotto incustodito durante il funzionamento e la carica.
- Il dispositivo non è un giocattolo. Tenere il dispositivo, gli accessori e il materiale di imballaggio lontano dalla portata di bambini e animali per evitare incidenti e soffocamento.
- Non filmare i conducenti di automobili, autobus, biciclette, motociclisti o macchinisti durante la guida con questo prodotto. Il conducente può essere accecato e provocare un incidente. Questo vale anche per persone o gruppi non elencati se un incidente potrebbe essere causato da un possibile abbagliamento.

Istruzioni di sicurezza

- Non illuminare direttamente gli occhi di persone o animali, poiché ciò può danneggiare la retina, ridurre la vista e persino portare alla cecità.

Smaltimento



Smaltire l'imballaggio secondo il suo tipo. Utilizzare le possibilità locali per la raccolta di carta, cartone e altri materiali. (Applicabile nell'Unione Europea e in altri paesi europei con sistemi di raccolta differenziata dei materiali riciclabili)



Gli apparecchi contrassegnati con questo simbolo non devono essere smaltiti con i rifiuti domestici! Siete obbligati per legge a smaltire i vecchi apparecchi separatamente dai rifiuti domestici. Informazioni sui punti di raccolta che accettano gratuitamente i vecchi apparecchi possono essere richieste al vostro comune o al consiglio comunale.



Le batterie e gli accumulatori non devono essere smaltiti con i rifiuti domestici! In qualità di consumatori siete obbligati per legge a smaltire tutte le batterie e gli accumulatori, che contengano o meno sostanze nocive*, da smaltire in modo ecocompatibile. Gli accumulatori e le batterie sono pertanto contrassegnati con il simbolo raffigurato a fianco. Per ulteriori informazioni, rivolgersi al proprio rivenditore o contattare i punti di restituzione e di raccolta nella propria comunità.

*contrassegnati con: Cd = Cadmio, Hg = Mercurio, Pb = Piombo

Avviso batteria

- Non smontare, schiacciare o perforare la batteria, né permettere che la batteria vada in corto circuito. Non esporre la batteria in ambienti ad alta temperatura, in caso di perdite o rigonfiamenti della batteria, interrompere l'uso.
- Caricare sempre utilizzando il caricabatterie. Rischio di esplosione se la batteria viene sostituita con una di tipo non corretto.
- Tenere la batteria fuori dalla portata dei bambini.
- Le batterie possono esplodere se esposte a fuoco nudo. Non gettare mai le batterie nel fuoco.
- Smaltire le batterie usate rispettando le norme locali.
- Prima di smaltire l'apparecchio, rimuovere la batteria.

Conformità

Con la presente Rollei GmbH & Co. KG dichiara che il sistema radio tipo „Rollei Lumen Ring RGB“ è conforme alla direttiva 2014/53/UE.

Il testo completo della dichiarazione di conformità UE può essere scaricato al seguente indirizzo Internet: www.rollei.com/egk/lumenringrgb



Rollei GmbH & Co. KG
In de Tarpen 42
22848 Norderstedt
Germany

Voor het eerste gebruik

Lees voordat u het apparaat voor het eerst gebruikt de gebruiksaanwijzing en de veiligheidsinstructies zorgvuldig door.

Bewaar de gebruiksaanwijzing bij het apparaat voor later gebruik. Als andere mensen dit apparaat gebruiken, stel deze instructies dan aan hen beschikbaar. Als u het apparaat doorgeeft aan derden, dan hoort deze handleiding bij het apparaat en dient u deze mee te leveren.

Beoogd gebruik

Dit apparaat is alleen ontworpen voor foto- en videoverlichting. Het mag niet voor andere doeleinden worden gebruikt, en in het bijzonder niet voor de verlichting van woonruimtes.

Verklaring van de symbolen

De volgende symbolen worden gebruikt in deze handleiding, op het LED-lampje, de voedingsseenheid of op de verpakking.

 Producten die met dit symbool zijn gemarkeerd, voldoen aan alle relevante communautaire voorschriften van de Europese Economische Ruimte.

 Producten die met dit symbool zijn gemarkeerd, worden met gelijkstroom bediend.

 Producten die met dit symbool zijn gemarkeerd, worden gebruikt met wisselstroom.

 Producten met dit symbool hebben een extra of versterkte isolatie en voldoen aan beschermingsklasse II.

 Alleen voor gebruik binnenshuis. Apparaten met dit symbool mogen alleen binnenshuis worden gebruikt (droge omgeving).

 Producten met dit symbool hebben een positieve polariteit. Ze mogen alleen worden aangesloten op producten die ook een positieve polariteit hebben.

Leveringsomvang

- Rollei Lumen Ring RGB
- Voedingsadapter
- 2x NP-F750/770 Li-Ion accu's
- Oplader voor NP-F750/770 Li-Ion accu's
- Smartphonehouder
- Balhoofd
- Tas

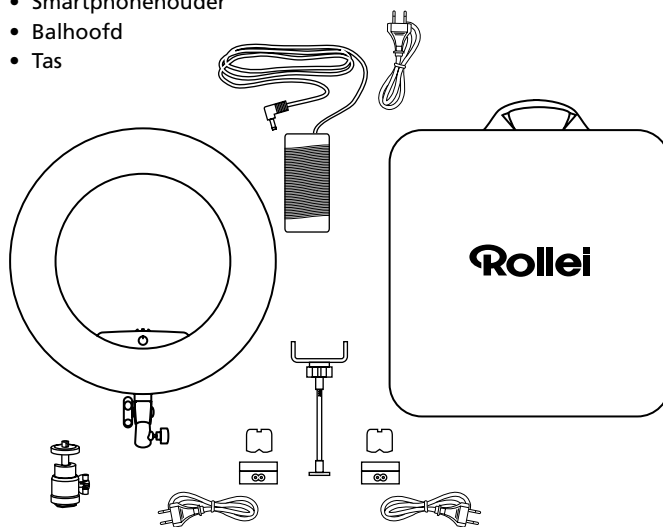

Overzicht

- 1 Batterijvak
- 2 Aansluiting netkabel
- 3 Menu knop
- 4 HUE / Verzendiging
- 5 CCT / Corresponderende kleurtemperatuur
- 6 Instelknop
- 7 Aan/uit-schakelaar
- 8 Scherm
- 9 Vergrendelingschroef voor kantelhoek
- 10 Bevestigingsschroef voor lampstatieven
- 11 Aansluiting voor accessoires



Stroomvoorziening

- **Te gebruiken met de voedingseenheid:** Steek de stekker van de meegeleverde voedingsunit in het stopcontact. Schuif de netschakelaar naar het „-“ -symbool om het LED-lampje in te schakelen.
- **Gebruik met oplaadbare batterijen:** Plaats de meegeleverde oplaadbare batterijen in het batterijvak en schuif de netschakelaar naar het „■“ -symbool om het LED-lampje in te schakelen.
- **Opmerking:** Laad de batterijen voor het eerste gebruik volledig op. Gebruik altijd de originele lader om de batterijen op te laden.

Rollei Lumen App

Download de „Rollei Lumen“ app direct vanuit de App Store of de Google Play Store (iOS 9.0 of hoger, Android 5.0 of hoger).

Verbinding met de smartphone

1. Activeer Bluetooth® op uw smartphone
2. Schakel de Rollei Lumen Ring RGB in
3. Open de „Rollei Lumen“ app, de verbinding met uw telefoon wordt automatisch tot stand gebracht.

Let op:

- De verbinding wordt tot stand gebracht met behulp van „Bluetooth® Low Energy“ (BLE). Hiervoor is een locatievrijgave van de app vereist. De verbinding met het LED-lampje wordt direct in de app tot stand gebracht.



CCT – Kleurtemperatuurmodus

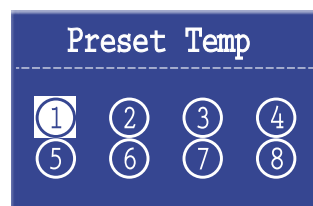
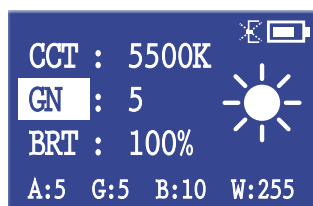
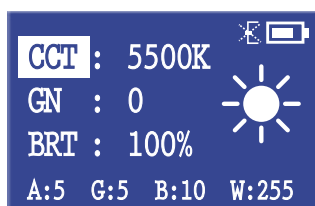

Pas de kleurtemperatuur en -helderheid aan:

- Druk na het inschakelen op de toets „CCT / kleurtemperatuur“. Draai de instelknop naar rechts of links om de Kelvin-waarde te verhogen of te verlagen. Het menu-item „CCT“ is gemarkeerd in het display.
- De kleurtemperatuur kan worden ingesteld tussen 3200K en 9999K in stappen van honderd Kelvin.
- Druk nogmaals op de knop „CCT / Kleurtemperatuur“ om het groene gedeelte van de geselecteerde kleurtemperatuur te verhogen. Op het display wordt het menu-item „GN“ geaccentueerd en de groene component kan worden aangepast aan de lichtsituatie door aan de bedieningsknop te draaien.
- De helderheid kan worden aangepast tussen 0% en 100% door de regelknop in te drukken en vervolgens te draaien (stappen: 20%, 21%, 22%, 23%, 24%, 25%, ...). Het menupunt „BRT“ wordt in het display gemarkeerd:

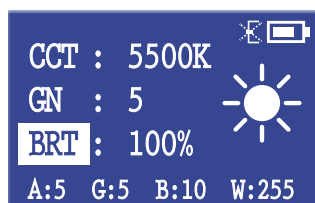

Sla de kleurtemperaturen en de helderheid op:

- U hebt de mogelijkheid om tot 8 verschillende kleurprofielen op te slaan.
- Selecteer de gewenste kleurtemperatuur en -helderheid.
- Druk vervolgens op de toets Menu en selecteer het menu „Vooraf ingestelde temperatuur“ door aan de instelknop te draaien. Druk nogmaals op de instelknop om de functie te selecteren.
- Draai nu aan de instelknop om de verschillende geheugenplaatsen te selecteren.
- Om de vooraf ingestelde kleurtemperatuur en -helderheid op te slaan, drukt u één keer op de instelknop.
- Om de opgeslagen instellingen op te roepen, drukt u op de toets Menu en selecteert u het menu „Preset Temp“ en kiest u de geheugenplaats met de instelknop.
- Om het menu „Preset Temp“ te verlaten, drukt u op de toets Menu.

Scènefunctie

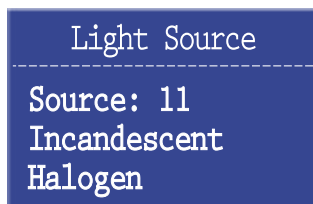

In plaats van de kleurtemperatuur van het LED-lampje handmatig aan te passen, kunt u ook verschillende motiefprogramma's gebruiken. Dit zijn vooraf ingestelde lichtsituaties.

Druk op de menu-toets en selecteer het menu „Lichtbron” door aan de instelknop te draaien. Druk op de instelknop om de functie te selecteren.

Selecteer nu een motiefprogramma door aan de instelknop te draaien.

- 11: Halogeenlamp 3300K
- 12: Fluorescerend zacht wit 3300K
- 13: Fluorescerend warm wit 3600K
- 14: Fluorescerend wit 4300K
- 15: Fluorescerend daglicht ('s morgens/'s avonds) 5000K
- 16: Cameraflitser 5500K
- 17: Fluorescerend daglicht ('s middags) 6500K
- 18: Daglicht bewolkt 6800K
- 19: Daglichtschaduw 7300K
- 20: Daglicht sneeuw 8500K

Kleur, verzadiging en intensiteit



Bespaar kleur, verzadiging en intensiteit:

U heeft de mogelijkheid om tot 8 verschillende kleurprofielen op te slaan.

- Selecteer de gewenste kleur, verzadiging en intensiteit.
- Druk vervolgens op de menuknop en selecteer het menu „Preset Colors” door aan de instelknop te draaien. Druk op de instelknop om het menu „Preset Colors” te selecteren.
- Draai de regelknop om de verschillende vooringestelde kleuren te selecteren.
- Om de vooraf ingestelde kleur, verzadiging en intensiteit op te slaan, drukt u één keer op de instelknop.
- Om de opgeslagen voorinstellingen op te roepen, drukt u op de toets „Menu” en selecteert u het menu „Preset Colors” en kiest u de vooringestelde locatie met de instelknop. Om het menu „Preset Colors” te verlaten, drukt u op de toets Menu.

HUE – RGB-modus

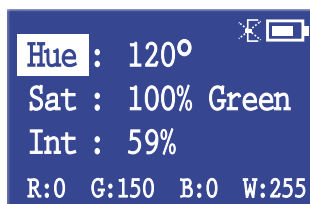

- Druk na het inschakelen op de knop „HUE / Saturation”. Draai de instelknop naar links of rechts om te wisselen tussen de 360 kleuren. Het menupunt „Hue” is gemarkeerd in het display.
- Druk op de knop „HUE / Saturation” om de verzadiging van de kleur aan te passen met de draaiknop. Het menupunt „Sat” is gemarkeerd op het display. Draai de instelknop met de klok mee om de verzadiging te verhogen en tegen de klok in om de verzadiging te verlagen.
- Druk en draai de instelknop met de klok mee om de intensiteit te verhogen en tegen de klok in om de intensiteit te verlagen. Het menu-item „Int” is gemarkeerd in het display.

Kleureffecten en -stijlen

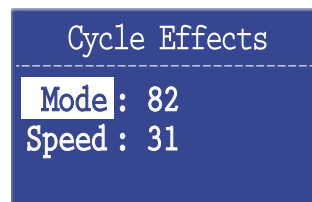

U kunt de Lumen Ring RGB gebruiken om verschillende vooraf ingestelde stijlen en kleureffecten op te roepen.

- Druk op de menuknop en selecteer het menu „Cycle Effects” door aan de instelknop te draaien. Druk op de instelknop om de functie te selecteren.
- Selecteer nu een kleureffect of stijl door aan de instelknop te draaien. Het menu-item „Mode” wordt op het display gemarkeerd.
 - Overgangen: 37–47, 83
 - Stroboscoop: 48-55, 84–86
 - Impuls: 56-59, 81-82, 87
 - Feestverlichting: 103
 - Politieauto: 104
 - TV-licht: 105
 - Bliksem: 106

Om de snelheid van het effect te verhogen of te verlagen, drukt u op de afstelknop tot „Speed” is gemarkeerd.

Draai de afstelknop om de snelheid aan te passen – 1 is de laagste snelheid en 32 is de hoogste snelheid.

Technische gegevens

Aantal LED's	336 (112 wit licht/112 warm licht/112 RGB)
Kleurinten	360
Vermogen	90 W
Illuminantie	5500K: 2900 lx / 0,5 m 3200K: 2652 lx / 0,5 m
Kleurweergave-index	(CRI) 95+
Televisie Verlichting	
Consistentie Index	(TLCI) 95+
Kleurtemperatuur	3200 – 9999K
Bluetooth®*	Versie 4.0
Radiofrequenties	2,400 GHz – 2,480 GHz
Max. zendvermogen	8 dBm
Batterij-poort	2x Lithium-Ion batterijen Sony NP-F750/F970
Verbindingen	DC-ingang 15 V / 6 A
Voedingseenheid	Input: 100–240 V ~ 2,5 A 50/60 Hz Output: 15,5 Volt = 6,0 A ⚡⚡ Power: 93 W Beschermingsklasse: II
Afmetingen Gewicht	45 x 50 x 9 cm ca. 1470 g
Inhoud van de doos	Rollei Lumen Ring RGB, voedingsadapter, 2x NP-F750/770 Li-Ion accu's, oplader voor NP-F750/770 Li-Ion accu's, smartphonehouder, balhoofd, tas, handleiding

*Het Bluetooth® woordmerk en de logo's zijn gedeponeerde handelsmerken van Bluetooth SIG, Inc. en elk gebruik van deze merken door Rollei gebeurt onder licentie. Andere handelsmerken en handelsnamen zijn het eigendom van hun respectieve eigenaars.

Veiligheidsinstructies

Gevaar voor elektrische stroom!

Defecte elektrische installaties of te hoge netspanning kunnen elektrische schokken veroorzaken.

- Sluit het product alleen aan als de netspanning van het stopcontact overeenkomt met de gegevens op het typeplaatje.
- Sluit het product aan op een gemakkelijk toegankelijk stopcontact, zodat u het bij problemen snel kunt loskoppelen van het lichtnet.
- Gebruik alleen het meegeleverde netsnoer.
- Gebruik het product niet als het zichtbaar beschadigd is of als de kabel defect is.
- Als het product of de accessoires beschadigd zijn, moeten deze worden vervangen of gerepareerd door de fabrikant, zijn klantenservice of een vergelijkbaar gekwalificeerd persoon om gevaren te vermijden.
- De behuizing mag niet worden geopend en reparaties mogen alleen door een vakman worden uitgevoerd. Neem hiervoor contact op met een gespecialiseerde werkplaats. Bij reparaties door de gebruiker, ondeskundige aansluiting of verkeerde bediening zijn aansprakelijkheid en garantieclaims uitgesloten.
- Gebruik het product niet met een externe timer.
- Als u het apparaat gedurende langere tijd niet gaat gebruiken, moet u de stekker altijd uit het stopcontact halen.
- Bescherm het product tegen vocht. Raak het niet aan met natte / vochtige handen en dompel het niet onder in water.
- Dit product is niet waterdicht! Gebruik dit product niet in de regen of in natte ruimtes. Raak het product nooit aan tijdens onweer.

Veiligheidsinstructies

- Schakel het apparaat uit met de hoofdschakelaar voordat u de stroom- of accu-aansluiting loskoppelt.
- Zorg voor voldoende ventilatie tijdens het gebruik. Dek het apparaat nooit af.
- Gebruik het apparaat alleen met geschikte, hoogwaardige Li-Ion-accu's van het type Sony NP-F750/770/970.
- Gebruik of bewaar het apparaat niet bij hoge temperaturen of in gesloten ruimtes met direct zonlicht en laad de batterijen gedurende deze tijd niet op. Het product mag niet langer worden gebruikt bij omgevingstemperaturen van meer dan 40° C.
- Koppel de batterijen los van het apparaat om de batterijen op te laden. Gebruik voor het opladen van de accu's uitsluitend de meegeleverde oplader. Sluit voor het opladen eerst de oplader aan op de op te laden accu's en vervolgens op het lichtnet.
- Open of beschadig de batterijen niet, sluit ze niet kort, overbrug ze niet en gebruik ze niet voor andere doeleinden.
- Houd de batterijen uit de buurt van kinderen en dieren, open vuur en vloeistoffen en stel ze niet bloot aan temperaturen hoger dan 50° C.
- Bij ongebruikelijke geluiden, geuren of rook dient u de accu en eventueel de laadkabel direct uit de behuizing te verwijderen.

Gevaar!

- Gebruik het netsnoer nooit als handvat.
- Houd het product en de accessoires uit de buurt van open vuur, hete oppervlakken en licht ontvlambare materialen.
- Leg het netsnoer zo neer dat u er niet over kunt struikelen.
- Knik het netsnoer niet en leg het niet over scherpe randen.

Gevaar!

Gevaar voor kinderen en mensen met beperkte fysieke, sensorische of mentale capaciteiten (bv. Gedeeltelijk gehandicapte mensen, oudere mensen met beperkte fysieke en mentale capaciteiten) of gebrek aan ervaring en knowhow (bv. Oudere kinderen).

- Dit product kan worden gebruikt door personen met beperkte fysieke, sensorische of mentale capaciteiten of gebrek aan ervaring en knowhow, op voorwaarde dat ze onder toezicht staan of instructies hebben gekregen over hoe het product veilig te gebruiken en de mogelijke gevaren begrijpen die voortvloeien uit het gebruik ervan. Kinderen mogen niet met het product spelen. Het product mag niet door kinderen worden schoongemaakt of onderhouden. Houd kinderen jonger dan acht jaar uit de buurt van het product en de accessoires.
- Steek geen voorwerpen in het product.
- Laat het product tijdens het gebruik en het opladen niet onbeheerd achter.
- Het apparaat is geen speelgoed. Houd het apparaat, de accessoires en het verpakkingsmateriaal uit de buurt van kinderen en dieren om ongelukken en verstikking te voorkomen.
- Film geen bestuurders van auto's, bussen, fietsen, motorrijders of machinisten tijdens het rijden met dit product. De bestuurder kan verblind worden en een ongeval veroorzaken. Dit geldt ook voor personen of groepen die niet op de lijst staan als er een ongeval zou kunnen ontstaan door mogelijke verblinding.
- Schijn niet direct in de ogen van mensen of dieren, dit kan het netvlies beschadigen, het gezichtsvermogen verminderen en zelfs tot blindheid leiden.

Opmerking: alleen voor belichting voor fotografische doeleinden. Niet geschikt voor permanente kamerverlichting.

Verwijdering



Gooi de verpakking weg volgens het type. Gebruik de lokale mogelijkheden om papier, karton en andere materialen in te zamelen. (Van toepassing in de Europese Unie en andere Europese landen met systemen voor de gescheiden inzameling van recycleerbare materialen)



Apparaten die met dit symbool zijn gemarkeerd, mogen niet bij het huisvuil worden weggegooid! U bent wettelijk verplicht om oude apparaten gescheiden van het huisvuil af te voeren. Informatie over inzamelpunten waar oude apparaten gratis worden geaccepteerd, kunt u opvragen bij uw gemeente of gemeente.



Batterijen en oplaadbare accu's mogen niet bij het huisvuil worden weggegooid! Als consument bent u wettelijk verplicht om alle batterijen en accu's, ongeacht of ze schadelijke stoffen* bevatten, op een milieuvriendelijke manier af te voeren. Accu's en batterijen zijn daarom gemarkeerd met het hiernaast afgebeelde symbool. Neem voor meer informatie contact op met uw dealer of neem contact op met de inlever-en inzamelpunten in uw gemeente.

*markering met: Cd = Cadmium, Hg = Kwik, Pb = Lood.

Batterijwaarschuwing

- Haal de batterij nooit uit elkaar, verpletter of doorboor de batterij en laat de batterij nooit kortsluiten. Stel de batterij niet bloot in een omgeving met hoge temperaturen, als de batterij lekt of uitpuilt, stop dan met het gebruik.
- Laad altijd op met behulp van de lader. Explosiegevaar als de batterij wordt vervangen door een verkeerd type.
- Houd de batterij buiten het bereik van kinderen.
- Batterijen kunnen exploderen als ze worden blootgesteld aan open vuur. Gooi de batterijen nooit in het vuur.
- Gooi gebruikte batterijen weg met inachtneming van de plaatselijke voorschriften.
- Verwijder de batterij voordat u het apparaat weggooit.

Conformiteit

Bij dezen wordt Rollei GmbH & Co. KG verklaart dat het radiosysteem type „Rollei Lumen Ring RGB“ voldoet aan de richtlijn 2014/53/EU.

De volledige tekst van de EU-conformiteitsverklaring kan worden gedownload op het volgende internetadres: www.rollei.com/egk/lumenringrgb



Rollei GmbH & Co. KG
In de Tarpen 42
22848 Norderstedt
Germany

Rollei

Rollei GmbH & Co. KG
In de Tarpen 42
22848 Norderstedt

Service Hotline:
+49 40 270750277

 /rollei.foto.de

 @rollei_de

www.rollei.com