

Préface

À propos de ce manuel

- Le contenu de ce manuel et le Guide de référence de base fourni peuvent être modifiés sans préavis.
- Notez que les exemples d'écrans et les illustrations du produit figurant dans ce Guide d'utilisation peuvent différer quelque peu des écrans et la configuration réelle de l'appareil photo.

Copyright

Ce manuel contient des informations exclusives protégées par copyright. Tous droits réservés. Aucune partie de ce manuel ne peut être reproduite par tout moyen, mécanique, électronique ou autre moyen, sous quelque forme, sans l'autorisation écrite préalable du fabricant.

© Copyright 2017

Reconnaissance des marques

Windows XP/Vista/Win7/Win 8/Win 10 sont soit des marques déposées de Microsoft Corporation aux États-Unis et/ou dans d'autres pays. Windows est un terme abrégé faisant référence au système d'exploitation Windows de Microsoft. Tous les autres noms de société ou produit sont des marques commerciales ou des marques déposées de leurs sociétés respectives.

Précautions de sécurité et de manipulation

Informations sur l'appareil photo

- Ne démontez pas et ne tentez pas de réparer l'appareil photo par vous-même.
- N'exposez pas l'appareil photo à l'humidité ou des températures extrêmes.
- Laissez l'appareil photo se réchauffer lorsque vous le déplacez de températures froides à chaudes.
- Ne touchez pas et n'appuyez pas l'objectif de l'appareil photo.
- N'exposez pas l'objectif de l'appareil photo à la lumière directe du soleil pendant des périodes prolongées.
- N'utilisez pas de produits chimiques abrasifs, de solvants ou de détergents puissants pour nettoyer le produit. Essayez le produit avec un chiffon doux légèrement humide.
- N'utilisez pas le flash ou la lumière de la diode à proximité des yeux d'une personne pour éviter de possibles blessures aux yeux.
- Pour vous empêcher de chuter ou d'avoir un accident de la circulation, veuillez ne pas utiliser l'appareil photo pendant que vous marchez ou conduisez un véhicule.
- Manipulez la courroie de l'appareil photo un soin, et ne placez jamais la courroie autour du cou d'un nourrisson ou d'un enfant. Enrouler la courroie autour du cou peut provoquer une suffocation.
- Ne soumettez pas l'écran LCD à un impact.
- Pour éviter le risque d'incendie ou d'électrocution, n'exposez pas cet appareil à la pluie ou à l'humidité.

Informations de la batterie

- Éteignez l'appareil photo avant d'installer ou retirer la batterie.
- Utilisez uniquement les batteries fournies ou du type de batterie et de chargeur fournis avec votre appareil photo. Utiliser d'autres types de batterie ou de chargeur peut endommager l'appareil et annuler la garantie.
- Insérer la batterie à l'envers peut endommager le produit et éventuellement provoquer une explosion.
- Lorsque l'appareil photo est utilisé pendant une longue période de temps, il est normal que le boîtier de l'appareil photo devienne chaud.
- Téléchargez toutes les photos et retirez la batterie de l'appareil photo si vous allez stocker l'appareil photo pendant une longue période de temps.
- Le type de batterie et le niveau de charge de la batterie peut causer le blocage de l'objectif. Assurez-vous d'utiliser le type correct de batterie et d'utiliser une batterie complètement chargée.
- Il y a un risque d'explosion si la batterie est remplacée par un type incorrect. Mettez les batteries usagées au rebut en respect avec les instructions.
- Veuillez garder les batteries hors de portée des enfants pour éviter qu'ils avalent les batteries, ce qui peut provoquer un empoisonnement.

Utiliser ce menu

Les symboles utilisés dans ce manuel sont expliqués ci-dessous :



	Ceci indique des informations utiles lorsque vous utilisez votre appareil photo.
	Ceci indique un message important qui devrait être lu avant d'utiliser la fonction.

Table des matières

Préface.....	1
À propos de ce manuel	1
Précautions de sécurité et de manipulation	2
Utiliser ce menu	3
Introduction.....	7
Configuration requise.....	7
Fonctions principales.....	7
Contenu de l'emballage	8
Vues de l'appareil photo	9
Boutons de l'appareil photo	11
Contrôle de navigation	12
Mise en route.....	14
Insérer la batterie.....	14
Mémoire de l'appareil photo	15
Insérer une carte mémoire SD/SDHC/SDXC	16
Charger la batterie via USB.....	17
Éteindre et allumer	17
Premiers réglages.....	18
Modes	18
Utiliser l'écran LCD	19
Disposition de l'écran LCD	19
Enregistrer les images et vidéos	24
Prendre des photos.....	24
Régler le contrôle du zoom.....	24
Utiliser le bouton AE/AF LOCK/HAUT	25
Utiliser le flash.....	26
Régler le mode de mise au point.....	27
Définir la Prise en continu	28

Utiliser le menu Fonction/bouton Supprimer.....	29
Utiliser le Menu Vidéo	34
Enregistrer les vidéos.....	38
Utiliser le menu Enregistrer	48
Lecture.....	56
Affichage en navigation unique.....	56
Afficher les miniatures	56
Agrandir.....	57
Lecture de vidéos	58
Lire une Note audio	59
Menu Lecture	60
Utiliser le menu Configuration	73
Régler les Sons.....	74
Régler le Mode éco.	74
Régler la Date et heure	75
Régler la Langue	75
Réglage du Mode d'affichage.....	75
Régler Sortie TV	76
Régler la Luminosité de l'écran	76
Régler Formater	77
Réinit. tout.....	77
Effectuer les connexions	78
Connecter l'appareil photo à un téléviseur	78
Connecter l'appareil photo à un PC.....	79
Connecter l'appareil photo à une imprimante	80
Régler le menu Mode Impression.....	80
Annexe.....	82
À propos des noms de dossier et de fichier	82
Dépannage	82

Spécifications.....	84
Élimination.....	88
Conformité	89

Introduction

Félicitations pour votre achat du nouvel appareil photo numérique.

Cet appareil photo de pointe intelligent permet de capturer rapidement et facilement des images numériques de haute qualité.

Configuration requise

Afin de tirer le meilleur parti de votre appareil photo, votre ordinateur doit posséder la configuration suivante :

Pour Windows :

- Windows XP/Vista/Win7/Win8
- Processeur : Intel Pentium D 3,0 GHz ou AMD Athlon équivalent, ou plus rapide
- Mémoire : 2 Go ou plus
- Espace de disque dur : 300 Mo ou plus
- Écran d'affichage couleur 32 bits
- Microsoft DirectX 9.0C
- Port USB et lecteur de CD-ROM

Pour Macintosh :

- Mac OS 10.3.9 ~ 10.8 <Appareil photo numérique>
- Mémoire : 1 Go ou plus
- QuickTime Player ver. 6.0.3 ou plus
- Port USB et lecteur de CD-ROM

Fonctions principales

- Résolution 20 mégapixels
- Zoom optique jusqu'à 5x et zoom numérique 8x
- Écran LCD couleur 2,7 pouces
- Mémoire flash interne 64 Mo avec carte SD/SDHC/SDXC externe optionnelle
- Prend en charge une carte SD jusqu'à 4 Go, une carte SDHC jusqu'à 32 Go et une carte SDXC jusqu'à 64 Go
- Interface à boutons conviviales
- Compatibilité DCF, DPOF, PictBridge
- Le diaporama vous permet de lire les photos, vidéos et fichiers corrompus
- Sortie A/V pour afficher vos images et vidéos sur votre téléviseur
- Port USB port pour transférer les images et vidéos sur votre PC

Contenu de l'emballage

Veuillez vérifier le contenu de l'emballage de votre appareil photo. Il devrait contenir :

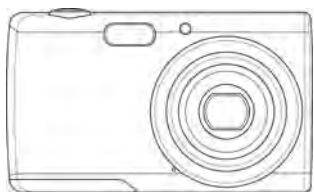

Appareil photo
numérique



Batterie rechargeable
x 1



Câble USB



Dragonne

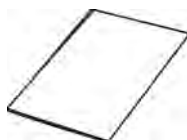

Guide de démarrage
(Imprimé en allemand et
en anglais)

Vues de l'appareil photo

Vue de face

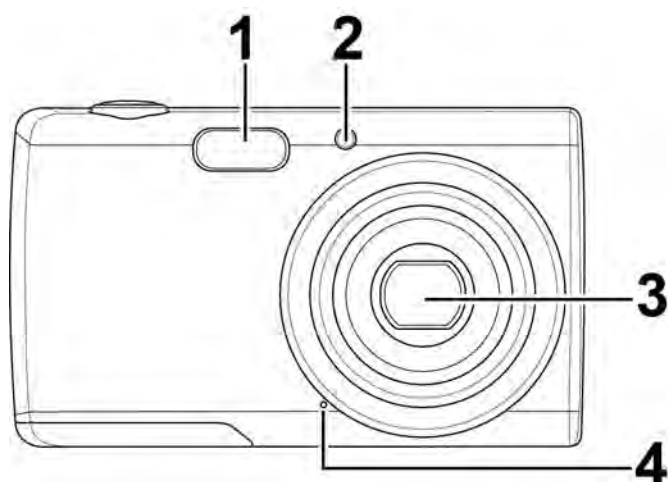

- 1. Flash
- 2. Diode du retardateur
- 3. Objectif
- 4. Microphone

Vue de dos

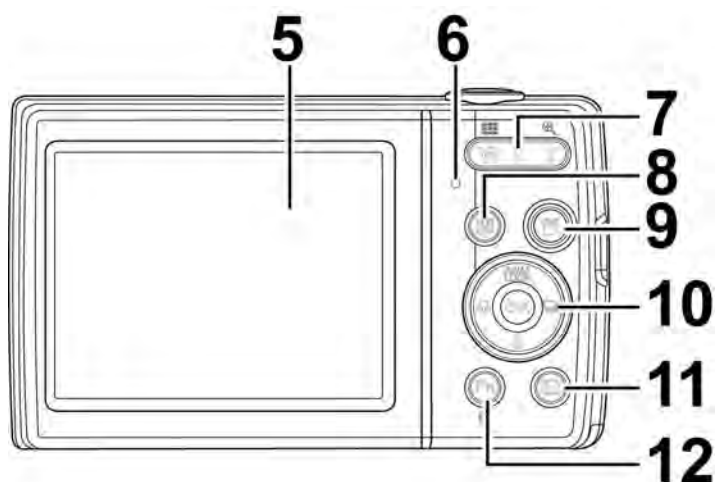

- 5. Écran LCD
- 6. Témoin diode
- 7. Bouton de zoom
- 8. Bouton Menu
- 9. Bouton Vidéo
- 10. Bouton OK/
contrôle de
navigation à
quadruple
commande
- 11. Bouton Lecture
- 12. Bouton Fn/
Supprimer

Vue supérieure

- 13. Bouton d'alimentation
- 14. Déclencheur

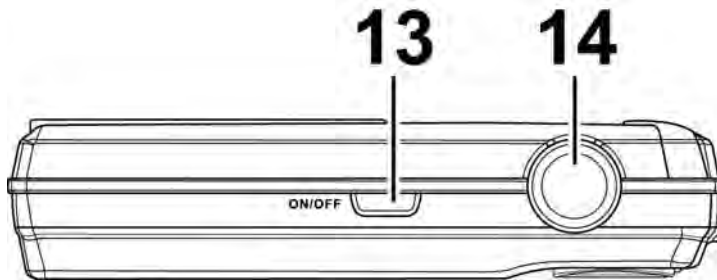

Vue inférieure

- 15. Compartiment de la batterie/ carte mémoire
- 16. Haut-parleur
- 17. Trou de vis du trépied

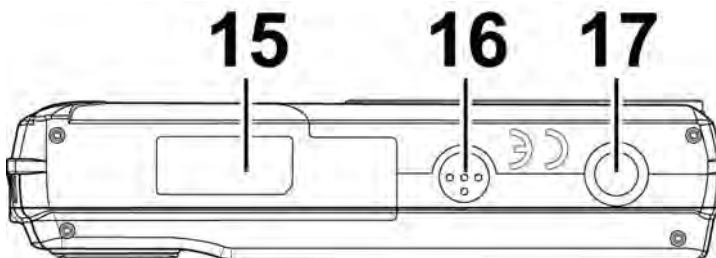

Vue gauche / droite

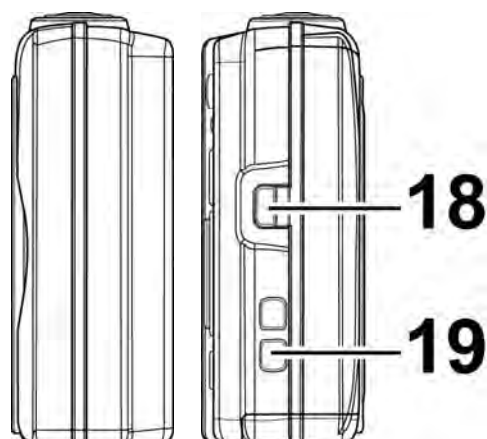

18. USB/sortie TV

19. Anneau de la courroie

Boutons de l'appareil photo

Votre appareil photo est équipé de différents boutons pour une utilisation facile.

Bouton	Description
Alimentation	Appuyez le bouton Alimentation pour allumer/éteindre.
Obturbateur	Appuyez pour capturer une image.
Bouton de zoom	En mode photo et vidéo, appuyez le bouton de zoom (gauche/droite) pour un zoom arrière/avant. En mode Lecture, appuyez le bouton pour un zoom avant et agrandir l'image ou un zoom arrière et accéder aux miniatures 9 images/calendrier.
Menu	Appuyez pour accéder ou quitter le menu/sous-menu.
Fn/Supprimer	En mode Photo, appuyez pour accéder au menu de fonction. En mode lecture, appuyez pour supprimer une image ou un clip vidéo.
Lecture	Appuyez pour activer le mode Lecture ou retourner au mode Enregistrement.
Vidéo	Appuyez pour démarrer/arrêter l'enregistrement vidéo.

Contrôle de navigation

Le **contrôle de navigation à quadruple commande** et le bouton **OK** permettent d'accéder aux différents menus disponibles dans le menu OSD (affiché à l'écran). Vous pouvez configurer un large éventail de réglages afin d'assurer le maximum de résultats de vos images et vos vidéos. Les fonctions de ces boutons sont les suivantes :

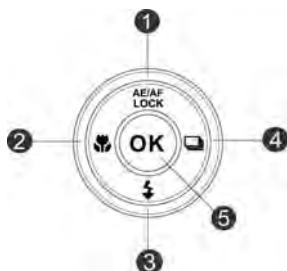

No.	Description
1	AE/AF LOCK
2	Bouton Macro
3	Bouton Flash
4	Bouton de prise en continu
5	Bouton OK

Bouton	Description
AE/AF LOCK/ Haut	<ol style="list-style-type: none"> Pour verrouiller AE/AF, appuyez et maintenez le bouton AE/AF LOCK/Haut en mode Programme ou appuyez le déclencheur à moitié, puis appuyez le bouton AE/AF LOCK/Haut. Pour déverrouiller AE/AF, utilisez une des manières suivantes : <ul style="list-style-type: none"> Appuyez le bouton AE/AF LOCK/Haut Appuyez le bouton de zoom Appuyez le bouton MENU/Fn/Lecture/Vidéo/Alimentation pour lancer une autre fonction Passez à Super Macro/M. au point manuelle (pour déverrouillage AE seulement) En Menu, appuyez pour naviguer dans les sélections de menu et sous-menu.

Macro/Gauche	<ol style="list-style-type: none"> 1. En mode Photo, appuyez pour défiler dans les options de macro. (Mise au point auto, Super Macro, M. au point panorama, Infini, M. au point manuelle) 2. En mode lecture, appuyez pour afficher l'image ou le clip vidéo ou audio précédent. 3. En mode Lecture vidéo, appuyez pour un retour de la lecture vidéo. 4. En Menu, appuyez pour quitter un sous-menu ou pour naviguer dans les sélections du menu.
Flash/Bas	<ol style="list-style-type: none"> 1. En mode Photo, appuyez pour défiler dans les options du mode flash. (Flash auto, Réduct. yeux rouges, Flash On, Sync Lente et Flash Off) 2. En Menu, appuyez pour naviguer dans les sélections de menu et sous-menu.
Prise en continu/ Droite	<ol style="list-style-type: none"> 1. Appuyez pour défiler dans les options de Prise en continu. (Une prise, Rafale, Rafale rapide et Capture GIF) 2. En mode lecture, appuyez pour afficher l'image ou la vidéo suivante. 3. En mode Lecture vidéo, appuyez pour avancer dans la lecture vidéo. 4. En Menu, appuyez pour accéder au sous-menu ou pour naviguer dans les sélections du menu.
OK	<ol style="list-style-type: none"> 1. Confirme une sélection lors de l'utilisation des menus OSD. 2. En mode Lecture Vidéo/Audio, appuyez pour commencer la lecture vidéo ou audio.

Mise en route

Insérer la batterie

Suivez ces instructions pour insérer la batterie rechargeable dans le compartiment de la batterie/carte mémoire.

Veuillez lire « Informations de la batterie » à la page 3 avant d'insérer/retirer les batteries.

1. Vérifiez que l'appareil photo est éteint avant d'insérer la batterie.

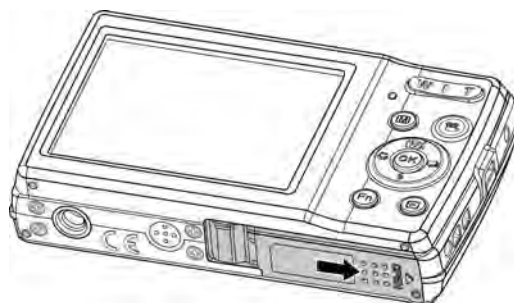

2. Déverrouillez et ouvrez le compartiment de la batterie/carte mémoire dessous l'appareil photo.

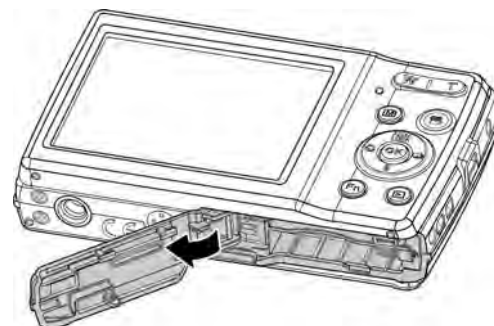

3. Insérez les batteries dans le compartiment avec la borne dirigée vers l'intérieur de l'appareil photo et l'orientation correcte comme illustré.

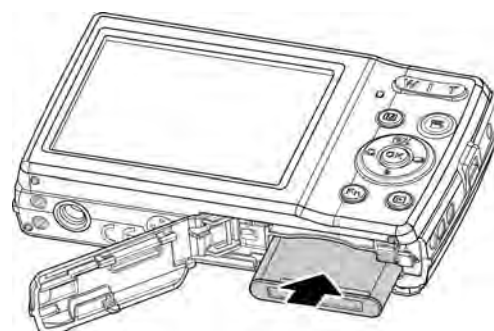

4. Fermez et verrouillez le compartiment de la batterie/carte mémoire. Pour éviter que la batterie ne tombe, veillez à que le compartiment soit bien verrouillé.

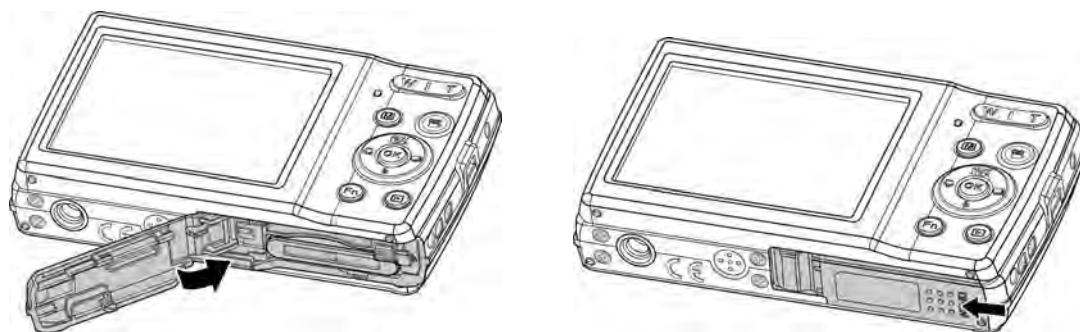

Mémoire de l'appareil photo

Mémoire interne

Votre appareil photo est équipé de 64 Mo de mémoire interne. Vous pouvez stocker des fichiers jusqu'à environ 25 Mo. S'il n'y a pas de carte mémoire insérée dans l'emplacement de la carte mémoire, toutes les images et vidéo enregistrées sont automatiquement stockées dans la mémoire interne.

Stockage externe

Votre appareil photo prend en charge les cartes SD jusqu'à une taille de 4 Go. Il prend aussi en charge les cartes SDHC d'une capacité maximale de 32 Go. Puis prend aussi en charge les cartes SDXC d'une capacité maximale de 64 Go. Si une carte mémoire est insérée dans l'emplacement de la carte mémoire, l'appareil photo enregistre automatiquement toutes les images et vidéos dans la carte de stockage externe. L'icône  indique que l'appareil photo utilise la carte SD.



Toutes les cartes ne sont pas compatibles avec votre appareil photo. Lors de l'achat d'une carte, veuillez vérifier les spécifications de la carte et prenez l'appareil photo avec vous.

Insérer une carte mémoire SD/SDHC/SDXC

Augmentez le stockage de votre appareil photo en utilisant une carte mémoire SD, SDHC ou SDXC.

1. Déverrouillez et ouvrez le compartiment de la batterie/carte mémoire dessous l'appareil photo.
2. Insérez la carte SD/SDHC/SDXC dans l'emplacement de la carte mémoire avec la partie métallique dirigée vers l'arrière de l'appareil photo.
3. Poussez la carte SD/SDHC/SDXC dans l'emplacement de la carte mémoire jusqu'à ce qu'elle s'enclenche en place.
4. Fermez et verrouillez le compartiment de la batterie/carte mémoire.

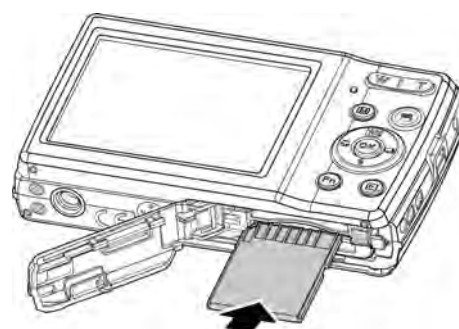
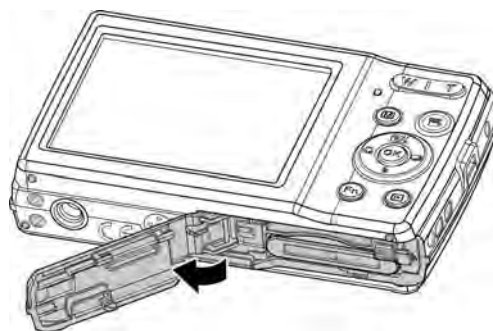

Pour retirer la carte SD/SDHC/SDXC

5. Déverrouillez et ouvrez le compartiment de la batterie/carte mémoire.
6. Poussez doucement la carte jusqu'à ce qu'elle s'éjecte.
7. Retirez doucement la carte.

- Windows 2000/XP ne prend pas en charge la carte SDXC (format exFAT). Mais dans Windows XP (Service Pack 2 ou 3), vous pouvez télécharger la mise à jour exFAT pour prendre en charge la carte SDXC.
- Pour utiliser la carte SDXC avec Mac OS, la version OS devrait être 10.5 ou supérieur.
- La carte mémoire qui n'est pas insérée correctement peut endommager l'appareil photo. Veuillez faire attention lorsque vous insérez la carte mémoire.
- Pour empêcher les enfants d'avaler la carte mémoire, veuillez garder la carte mémoire hors de portée des enfants.



Charger la batterie via USB

Une autre manière de charger la batterie est d'utiliser le câble USB pour connecter l'appareil photo avec un PC ou un adaptateur USB.

1. Connectez l'appareil photo avec le câble USB comme indiqué.
2. Branchez l'autre extrémité avec l'adaptateur USB (non inclus) et branchez-le dans une prise secteur ou le port USB du PC directement pour charger.

- Lorsque la batterie se charge, le témoin diode clignote.
- Lorsque la batterie est entièrement chargée, le témoin diode s'éteint.
- Lorsque la batterie est inhabituellement chargée, le témoin diode clignote rapidement.
- Quand l'appareil photo se charge sans la batterie à l'intérieur, le témoin diode s'éteint.

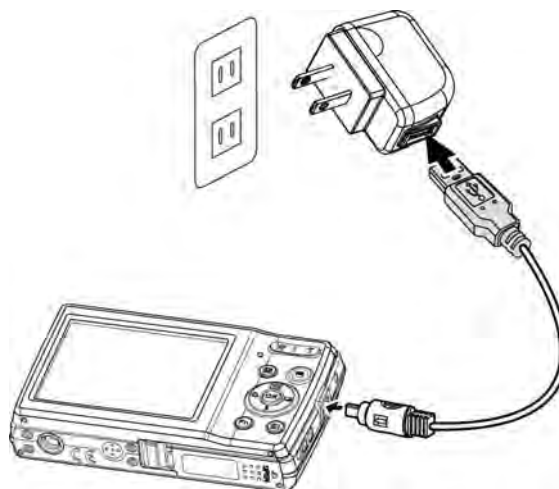

- Il est recommandé de ne pas utiliser l'appareil photo lors de la charge. Le temps de charge réel dépend de la capacité de la batterie et des conditions de charge.



- Vous pouvez également charger la batterie avec l'adaptateur Apple. Sa puissance de sortie répond à la norme 5 V/500 mA.
- Lorsque la batterie est enlevée pendant le chargement, elle récupérera la charge après avoir débranché et rebranché l'USB.

Éteindre et allumer

Il y a deux manières d'allumer l'appareil photo :

- L'image de démarrage s'affiche brièvement et le son de démarrage est activé. L'objectif sort et l'appareil photo est allumé en mode Enregistrement.
- L'appareil photo est allumé en mode Lecture. L'objectif ne sort pas.

Pour allumer l'appareil photo, appuyez le **bouton d'alimentation**.

Voir « Modes » à la page 18 pour en savoir plus sur les modes Enregistrement et Lecture.

Premiers réglages

Lorsque vous allumez votre appareil photo pour la première, il vous sera demandé de faire les premiers réglages de votre appareil photo. Le réglage du menu de la langue est le premier. Spécifiez la langue d'affichage des menus et des messages à afficher sur l'écran LCD.

Réglage de la Langue

1. Appuyez ▲, ▼, ◀ ou ▶ pour vous déplacer dans la sélection.
2. Sélectionnez une langue, puis appuyez **OK** pour appliquer.

Régler la date et l'heure

1. Appuyez ◀ ou ▶ pour vous déplacer dans la sélection.
2. Appuyez les touches ▲ ou ▼ pour changer la valeur de la date et l'heure.
3. Appuyez **OK** pour appliquer.
4. Si nécessaire, appuyez  pour annuler la sélection et retourner à la langue.

Vous êtes maintenant prêt à commencer à prendre des photos et des vidéos.



Maintenez les touches ▲ ou ▼ appuyées pour changer les valeurs continuellement.

Modes

Votre appareil photo a 3 modes :

Mode Enregistrement

C'est le mode par défaut à chaque fois vous allumez l'appareil photo. Vous pouvez prendre des photos dans ce mode.

Mode Lecture

Appuyez le **bouton Lecture**  après que l'appareil photo est allumé pour afficher et modifier les photos capturées ou lire les vidéos. L'enregistrement de notes audio jointes aux images est disponible dans ce mode.

Mode Vidéo

Appuyez sur le **bouton Vidéo**  après que l'appareil photo démarre/arrête l'enregistrement vidéo dans ce mode.

Utiliser l'écran LCD

L'écran LCD affiche toutes les informations importantes concernant les réglages de l'appareil photo ainsi que l'image visuelle de votre photo ou vidéo.

L'affichage sur l'écran LCD est appelé affichage à l'écran ou OSD.

Disposition de l'écran LCD

Disposition de l'écran en mode Photo

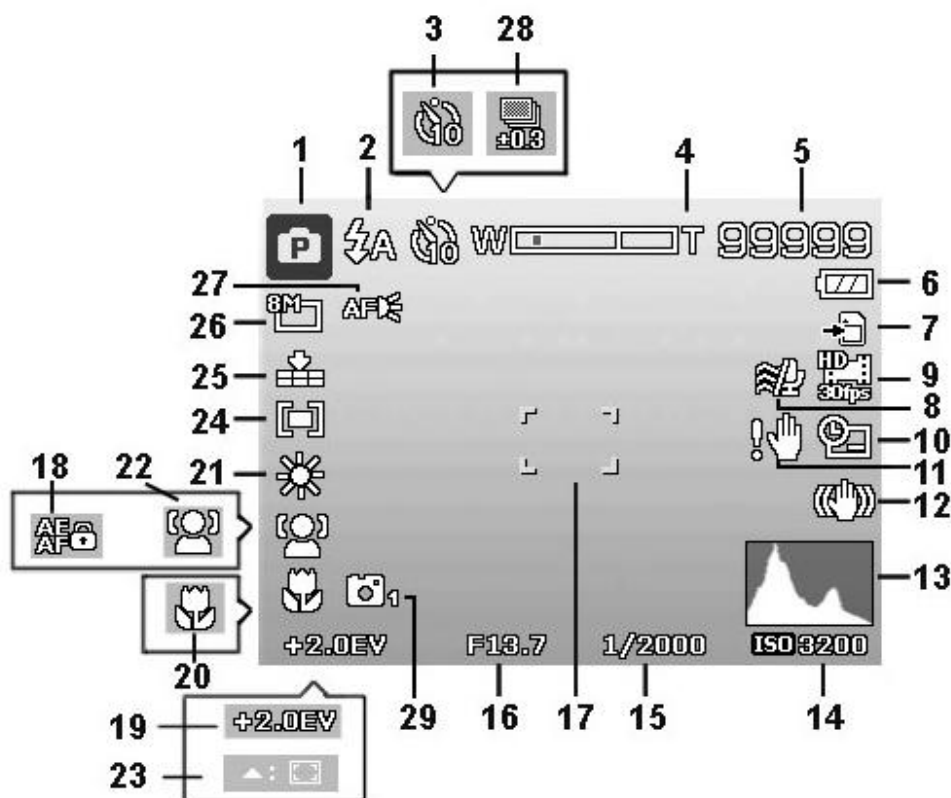

No.	Élément	Description
1	Mode Enregistrement	Indique le mode actuel.
2	Flash	Indique les réglages du flash.
3	Retardateur	Indique les réglages du retardateur.
4	Indicateur de zoom	Affiche le zoom.
5	Vues restantes	Indique le nombre restant de prises de vue disponibles.
6	Batterie	Indique le niveau de la batterie.
7	Média de stockage	Indique le média de stockage actuellement utilisé.

8	Vent Cut	Réduit le bruit du vent pendant l'enregistrement vidéo.
9	Taille vidéo	Indique la taille vidéo.
10	Horodateur	Indique que l'horodateur est activé.
11	Avertissement de tremblement	Indique que la lumière n'est pas suffisante et que l'appareil photo tremble, ce qui peut provoquer une image capturée floue. Si l'avertissement de tremblement apparaît, vous pouvez toujours capturer des images. Toutefois, l'activation du stabilisateur, le flash ou l'utilisation d'un trépied est recommandé, ces méthodes stabiliseront l'appareil photo.
12	Stabilisateur	Indique que la fonction du stabilisateur est activée.
13	Histogramme	Affichage graphique de la luminosité.
14	ISO	Affiche les réglages ISO.
15	Vitesse d'obturation	Affiche les réglages de vitesse d'obturation.
16	Valeur d'ouverture	Affiche les réglages d'ouverture.
17	Zone de mise au point	Indique la zone de mise au point.
18	AE/AF Lock	Indique que le AE/AF Lock est activé.
19	Comp. EV	Affiche les réglages de compensation d'exposition.
20	Mode Mise au point	Indique que le mode mise au point est activé.
21	Bal. blancs	Affiche les réglages de l'équilibre des blancs.
22	Traç. Visage	Indique que le suivi du visage est activé.
23	AF suivi	Indique que le suivi AF est activé.
24	Mesure lum.	Affiche les réglages de mesure.
25	Qualité	Affiche les réglages de qualité.
26	Taille des photos	Affiche les réglages de taille de photo.
27	Faisceau AF	Indique que le faisceau AF est activé.
28	Plage d'exposition	Affiche les réglages de Plage d'exposition.
29	Élégance	Indique que la fonction Élégance est activée.

Disposition de l'écran en mode Vidéo

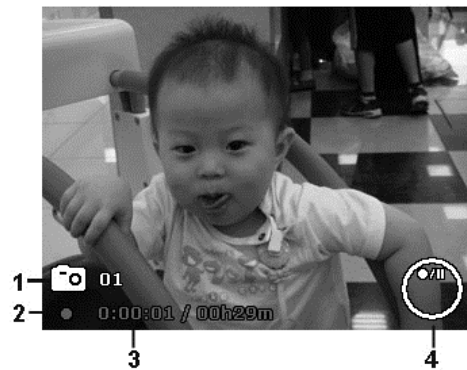

Disposition en enregistrement

No.	Élément	Description
1	PIV disponible	Indique que vous pouvez prendre des captures d'écran sans arrêter l'enregistrement vidéo.
2	État d'enregistrement	Affiche l'état d'enregistrement.
3	Durée enregistrée	Affiche la durée enregistrée.
4	Indicateur de touche	Affiche les commandes sur le contrôle de navigation à quadruple commande.

Disposition de l'écran en mode Lecture

L'affichage du mode Lecture varie selon le type d'image qui est affiché.

Affichage de photos en mode Lecture :

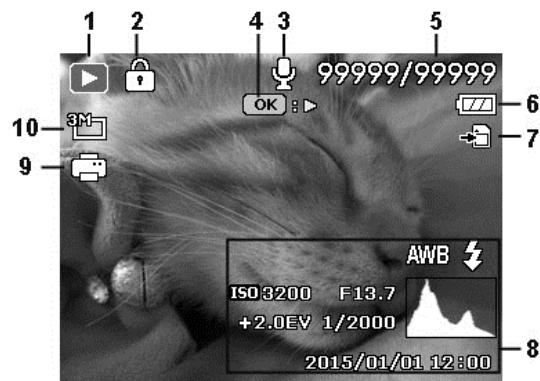

No.	Élément	Description
1	Mode Lecture	Indique le mode Lecture.
2	Protéger	Indique que le fichier est protégé.
3	Note audio	Indique qu'une note audio est jointe.
4	Bouton d'intro	Indique le bouton à appuyer sur l'appareil photo pour lire un fichier vidéo.
5	Nb fichiers/ nb total	Indique le nombre de fichiers sur le nombre total de fichiers dans la carte de stockage.
6	Batterie	Indique le niveau de la batterie.
7	Média de stockage	Indique la mémoire de stockage utilisée.
8	Informations d'enregistrement	Affiche les informations d'enregistrement du fichier.
9	DPOF	Indique que le fichier est marqué pour l'impression.
10	Taille d'image	Affiche les réglages de taille d'image.

Mode Lecture des vidéos :



No.	Élément	Description
1	Mode Lecture	Indique le mode Lecture.
2	Protéger	Indique que le fichier est protégé.
3	Clip vidéo	Indique que le fichier est une vidéo.
4	Indicateur de bouton	Affiche l'info du bouton du mode Lecture.
5	Nb fichiers/ nb total	Indique le nombre de fichiers sur le nombre total de fichiers dans la carte de stockage.
6	Batterie	Indique le niveau de la batterie.
7	Média de stockage	Indique la mémoire de stockage utilisée.
8	Date et heure d'enregistrement	Affiche la date et l'heure du clip vidéo.
9	Taille de vidéo	Indique la taille du clip vidéo.
10	Bouton d'intro	Indique le bouton à appuyer sur l'appareil photo pour ajuster le volume.
11	Longueur de vidéo	Affiche la durée totale du clip vidéo.
12	Durée lue	Indique la durée lue de la vidéo.
13	État de lecture	Affiche l'état de lecture.
14	Bouton d'intro	Indique le bouton à appuyer sur l'appareil photo pour lire un fichier vidéo.

Enregistrer les images et vidéos

Prendre des photos

Maintenant que vous vous êtes familiarisé avec votre appareil photo, vous êtes prêt à prendre vos photos. Prendre des photos avec l'appareil photo est très simple.

1. Allumez l'appareil photo en appuyant le **bouton d'alimentation**.
2. Cadrez le sujet en utilisant le cadre de mise au point sur l'écran LCD. Voir l'illustration à droite.
3. Appuyer le **déclencheur** à mi-course met au point automatiquement et règle l'exposition, et appuyer le **déclencheur** complètement capture les images.

Lorsque l'icône d'avertissement de tremblement  apparaît, tenez l'appareil photo fermement, avec vos bras à vos côtés ou utilisez un trépied pour stabiliser l'appareil photo pour éviter les images floues.





Régler le contrôle du zoom

L'utilisation d'une combinaison du zoom optique de 5 fois et du zoom numérique de 8 fois permet une photographie au zoom avec un agrandissement maximal de 40 fois. Bien que le zoom numérique ait une fonctionnalité utile, plus l'image est agrandie (zoomée), plus l'image apparaît pixélisée (comporte plus de grain). Veuillez consulter « Utiliser le Zoom num. » à la page 53 pour apprendre à configurer le zoom numérique.

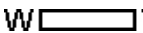
Pour ajuster le zoom optique :

1. Appuyez le bouton de zoom pour le zoom avant ou arrière dans une image.
2. L'indicateur de zoom est affiché sur l'écran LCD. W  T

Bouton de zoom

1. Appuyez le bouton de zoom (droite) pour un zoom avant. 
2. Appuyez le bouton de zoom (gauche) pour un zoom arrière. 

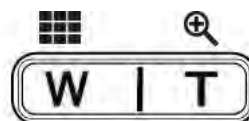

Pour ajuster le zoom numérique :

1. Activez le zoom numérique. Voir « Utiliser le Zoom num. » à la page 53.
2. Appuyez le **bouton de zoom** (droite/gauche) pour un zoom avant/arrière optique au maximum jusqu'à l'arrêt.
3. Relâchez le **bouton de zoom**.

Zoom optique 5x **Zoom numérique 8x**

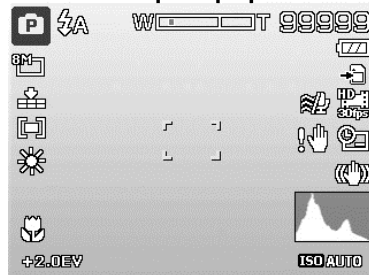

Utiliser le bouton AE/AF LOCK/HAUT

Utilisez le bouton AE/AF LOCK/HAUT sur votre appareil photo pour verrouiller la mise au point et l'exposition.

1. Pour verrouiller AE/AF, appuyez et maintenez le bouton AE/AF LOCK/Haut en mode Programme ou appuyez le déclencheur à moitié, puis appuyez le bouton AE/AF LOCK/Haut.

Bouton AE/AF LOCK/HAUT



2. Pour déverrouiller AE/AF, utilisez une des manières suivantes :
 - Appuyez le bouton AE/AF LOCK/HAUT
 - Appuyez le bouton de zoom
 - Appuyez le bouton MENU/Fn/Lecture/Vidéo/Alimentation pour lancer une autre fonction
 - Passez à Super Macro/M. au point manuelle (pour déverrouillage AE seulement)

Utiliser le flash

Lorsque vous prenez des photos dans des conditions d'éclairage difficiles, utilisez le bouton **Flash/Bas** pour obtenir une exposition correcte. Cette fonction ne peut être activée dans l'enregistrement des vidéos ou la prise en rafale.

Pour activer le flash :

- Appuyez le bouton **Flash/Bas** sur votre appareil photo plusieurs fois jusqu'à l'affichage de votre mode de flash souhaité sur l'écran LCD.



Bouton Flash/Bas

Votre appareil photo est équipé de cinq modes de flash :

⚡A Flash auto. Le flash se déclenche automatiquement à chaque fois qu'un éclairage supplémentaire est nécessaire.

⚡👁 Réduct. yeux rouges. Le flash se déclenche deux fois pour réduire l'effet des yeux rouges.

⚡ Flash On. Le flash se déclenche à chaque fois que vous appuyez le déclencheur quelles que soient les conditions d'éclairage.

⚡SL Sync Lente. Le flash se déclenche avec une vitesse d'obturation lente.

⚡ Flash Off. Le flash est désactivé.



- La fonction Flash n'est disponible que pour la prise de photos mais n'est pas disponible en modes Rafale et GIF.
- Ne chargez pas le flash lors de l'appui sur le bouton de zoom. Chargez le flash après avoir relâché le bouton de zoom si nécessaire.

Régler le mode de mise au point

Cette fonction permet de définir le type de mise au point lors de l'enregistrement d'une photo.

Pour régler le mode de mise au point

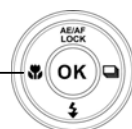

- Appuyez le bouton **Mise au point/Gauche** sur votre appareil photo pour lancer la fonction de mise au point.
- Pour sélectionner les options de mise au point, appuyez les touches ◀ ou ▶. Appuyez le bouton **OK** pour enregistrer et appliquer les modifications.

Bouton Mise au point/Gauche



Votre appareil photo a 4 modes de mise au point :

AF Mise au point auto. Avec la mise au point auto, l'appareil photo mettra au point sur le sujet automatiquement.

  **Macro/Super Macro.** Ce mode est conçu pour la photographie rapprochée. Lorsque Super Macro est défini, la mise au point ne peut pas être ajustée tant que Super Macro n'est pas annulé.

 **Infini.** Quand Infini est défini, l'appareil photo se met au point sur les objets distants.

MF M. au point manuelle. Avec la mise au point manuelle, vous pouvez ajuster la distance focale de 5 cm à infini en appuyant le bouton Haut/Bas. Appuyez le bouton OK pour verrouiller la mise au point et quitter l'écran d'ajustement.



Définir la Prise en continu

Cette fonction permet de définir le mode de prise en continu. Elle est disponible seulement pour la prise des photos. Appuyez le bouton Droit de lancer les options du menu Prise de vue en continu, puis appuyez le bouton Gauche/Droite pour sélectionner l'option désirée.

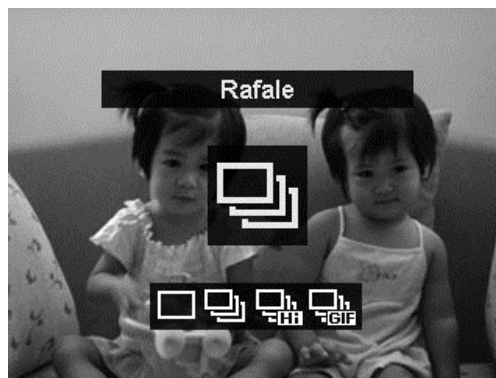

Bouton Prise en continu/Droite

Icône	Élément	Description
	Une prise	Désactivez la fonction de prise en continu.
	Rafale	Appuyez entièrement et maintenez le déclencheur pour prendre en continu jusqu'à ce vous relâchez le déclencheur ou que la carte mémoire soit pleine.
	Rafale rapide	Capture 30 images en une prise quand le déclencheur est appuyé. La taille d'image est réglée automatiquement sur VGA 4:3 seulement.
	Capture GIF	Utilisez cette fonction pour prendre un certain nombre d'images dans un intervalle spécifique de prises de vue. Les images prises seront combinées en un fichier GIF et n'existent plus individuellement.

Utiliser le menu Fonction/bouton Supprimer

Menu Fonction

Appuyer le bouton **Fn/Supprimer** en mode Enregistrement fera apparaître le menu Fonction avec les fonctions les plus communes pour les photos et vidéos.



Appuyez le bouton **Fn/Supprimer** de votre appareil photo pour lancer le menu Fonction.

Appuyez à nouveau sur le bouton **Fn / Supprimer** pour fermer le menu.

Options du menu

- La barre de menus affiche l'état actuel des réglages de votre appareil photo. Seules les fonctions disponibles pour les réglages sont affichées sous forme d'icône dans la barre de menus.
- Les options disponibles pour chaque élément sur la barre de menus sont affichées dans les options du menu.
- Utilisez la touche ◀ ou ▶ pour vous déplacer dans les sélections du menu, puis appuyez le bouton **OK** pour enregistrer et appliquer les modifications.
- Appuyez le bouton **Menu** ou le bouton **Fn/Supprimer** pour annuler la sélection et fermer le menu Fonction.

Barre de menus











Taille des photos

La fonction Taille des photos est utilisée pour régler la résolution avant de capturer l'image. Changer la Taille des photos affecte le nombre d'images pouvant être stockées dans la carte mémoire. Plus la résolution est élevée, plus important est l'espace mémoire nécessaire.



Le tableau ci-dessous indique les valeurs de Taille des photos pour les images fixes.

Icône	Taille de pixel	Suggestion de taille d'impression
	5152 x 3864	Taille A2
	3264 x 2448	Taille A3
	2592 x 1944	Taille A4
	2048 x 1536	4" x 6"
	640 x 480	E-mail

Icône	Taille de pixel	Suggestion de taille d'impression
	5152 x 3435	Papier imprimante standard
	5152 x 2898	HDTV
	1920 x 1080	HDTV
	2992 x 2992	Composition carrée

Comp. EV

Vous pouvez capturer des images avec la scène globale rendue intentionnellement plus lumineuse ou plus sombre. Ces réglages sont utilisés quand une luminosité (exposition) convenable ne peut être obtenue autrement dans des circonstances où la différence de luminosité entre le sujet et l'arrière-plan (le contraste) est importante, ou quand le sujet que vous désirez capturer est très petit à l'intérieur de la scène. Disponible pour les photos seulement.

- Pour ajuster les réglages EV, appuyez les touches ◀ ou ▶ pour augmenter/diminuer la valeur. Comme vous ajustez les réglages, l'écran LCD affiche de manière synchrone l'image en appliquant les réglages EV. Appuyez le bouton **OK** pour enregistrer et appliquer les modifications.



- La compensation EV est activée uniquement lorsque vous utilisez le mode Programme.
- Le menu EV est masqué si AF suivi a été activé.



ISO

Ceci définit la sensibilité pour capturer des images. Lorsque la sensibilité est accrue (et le nombre ISO est augmenté), la photographie deviendra possible même dans des lieux sombres, mais l'image apparaîtra plus pixélisée (avec de plus gros grains).

- Utilisez un réglage ISO élevé en conditions de faible éclairage et un réglage ISO plus faible dans des conditions plus lumineuses.



Mesure lum.

Ceci définit la méthode de mesure pour calculer l'exposition.



Icône	Élément	Description
	Multi	La zone entière de l'écran est mesurée et l'exposition est calculée.
	Centre	Fait la moyenne de la lumière mesurée dans l'image entière, mais donne un poids plus important au sujet au centre.
	Spot	Une très petite portion du centre de l'écran est mesurée, et l'exposition est calculée.

Zone AF

AF est l'acronyme anglais de mise au point automatique. Cette fonction détermine la zone sur laquelle l'appareil photo se met au point.



Pour régler la Zone AF

1. Depuis le menu Enregistrer, sélectionnez **Zone AF**.
2. Utilisez les touches ▲ ou ▼ pour vous déplacer dans la sélection.
3. Appuyez le bouton **OK** pour enregistrer et appliquer les modifications.



Le tableau ci-dessous décrit les réglages disponibles de la Zone AF.

Icône	Élément	Description
	Traç. Visage	Cette fonction détecte automatiquement les visages et suit continuellement.
	Large	L'appareil photo sélectionne automatiquement la zone de mise au point dans le cadre large.

	Centre	La zone de mise au point est fixée au centre.
	AF suivi	L'appareil photo mettra au point sur le sujet en même temps qu'il bouge et le gardera continuellement au point automatiquement.

AE-L/AF-L

Cette fonction permet de verrouiller l'exposition ou la mise au point ou les deux en appuyant le bouton AE/AF LOCK / HAUT. Vous pouvez définir le bouton AE/AF LOCK / HAUT pour être l'une des fonctions suivantes :

- AE-L : Verrouiller/Déverrouiller l'exposition.
- AF-L : Verrouiller/Déverrouiller la mise au point.
- AE-L & AF-L : Verrouiller/Déverrouiller à la fois l'exposition et la mise au point.

Appuyez le bouton AE/AF LOCK / HAUT pour déverrouiller.



Retardateur





Votre appareil photo comporte un retardateur qui peut être défini dans la fonction Retardateur du menu Fonction. Le retardateur permet de prendre des photos après un délai prédéfini. Alors que la prise en rafale permet de prendre des photos en série. Cette fonction est disponible seulement pour l'enregistrement des photos. Le réglage du retardateur est automatiquement désactivé quand vous éteignez l'appareil photo.

Pour régler le retardateur

1. Depuis le menu Fonction, sélectionnez **Retardateur**.
2. Utilisez les touches ▲ ou ▼ pour vous déplacer dans la sélection.
3. Appuyez le bouton **OK** pour enregistrer et appliquer les modifications.



Le tableau ci-dessous décrit les réglages disponibles du retardateur.

Icône	Élément	Description
	Arrêt	Capture une image sans délai.
	10 secondes.	Règle un délai de 10 secondes pour capturer l'image après l'appui du déclencheur.
	2 secondes.	Règle un délai de 2 secondes pour capturer l'image après l'appui du déclencheur.
	Double	Effectue le délai et capture deux fois : <ul style="list-style-type: none"> • Effectue un délai de 10 secondes, puis capture l'image. • Effectue un autre délai de 2 secondes, puis capture l'image à nouveau.

Utiliser le Menu Vidéo

Vous pouvez accéder au menu Vidéo en appuyant simplement le **bouton MENU** sur votre appareil photo.

Quand le menu est affiché, utilisez le contrôle de navigation à quadruple commande et le bouton **OK** pour vous déplacer dans les sélections de menu et appliquer vos réglages souhaités. Pour fermer le menu à tout moment, appuyez le bouton du menu à nouveau.

Réglage du Mode Vidéo

Utilisez cette fonction pour ajuster la résolution et la qualité des clips vidéo.



- Les options FHD et HD ne sont disponibles que lorsqu'une carte mémoire SDHC de classe 4 ou classe 6 est insérée.
- En raison des limites du format FAT, l'enregistrement VGA nécessite environ 2 heures.

Régler Pré-enregistrer

Vous pouvez obtenir les trois premières secondes de l'action que vous auriez éventuellement manquée. Une fois cette fonction activée, l'appareil photo commence automatiquement l'enregistrement vidéo avant d'appuyer sur le bouton Vidéo. Dès que le bouton Vidéo est appuyé, les trois dernières secondes de vidéo sont ajoutées au début du clip.



Affiche l'icône en rouge lorsque Pré-enregistrer est sur marche.



Pré-enregistrer sera annulé dans les situations suivantes :

- Après le début de l'enregistrement.
- Vous passez en mode Lecture.
- Lancez le Menu.
- Vous accéder au mode USB.
- Vous éteignez l'appareil photo.



La fonction Pré-enregistrer sera désactivée dans les situations suivantes :

- La durée préenregistrée est inférieure ou égale à 2 secondes.
- Si vous n'avez pas inséré la carte mémoire dans l'appareil photo, il n'y a pas assez de mémoire pour activer cette fonction.

Réglage du Vent Cut

Cette fonction réduit le bruit du vent pendant l'enregistrement vidéo.



AF en continu

Cette fonction permet d'enregistrer des vidéos avec la méthode de mise au point auto.

1. Activez le AF en continu sous le menu Vidéo.
2. Utilisez les touches ▲ ou ▼ pour vous déplacer dans la sélection.
3. Appuyez le bouton OK pour enregistrer et appliquer les modifications.



Bouton Supprimer

La fonction Supprimer permet de supprimer des fichiers inutiles dans la mémoire interne ou sur la carte mémoire. Les fichiers protégés ne peuvent pas être effacés, pour supprimer, retirez d'abord la protection du fichier. Voir « Protéger » à la page 61.

Pour supprimer un fichier image/vidéo :

1. Appuyez le **bouton Lecture**  sur l'appareil photo.
2. Affichez les images/vidéos en mode de navigation unique.
3. Utilisez les touches ◀ ou ▶ pour faire défiler l'affichage.
4. Quand le fichier image/vidéo souhaité est affiché sur l'écran LCD, appuyez le bouton **Supprimer**.
5. Une sélection de confirmation apparaît à l'écran.
6. Pour fermer la fonction Supprimer et retourner au mode de navigation unique, appuyez le bouton **Menu**.

Pour supprimer un seul fichier :

1. Après qu'une sélection de confirmation apparaît à l'écran. Sélectionnez **Unique**.
2. Appuyez le bouton **OK** et sélectionnez **Oui** pour supprimer.
3. L'image suivante est affichée sur l'écran LCD. Pour supprimer un autre fichier, utilisez les touches ◀ ou ▶ pour défiler dans les images/vidéos. Répétez les étapes 1 à 2.
4. Pour fermer la fonction Supprimer et retourner au mode de navigation unique, appuyez le bouton **Menu**.



Pour supprimer une note audio jointe :

1. Après qu'une sélection de confirmation apparaît à l'écran. Sélectionnez **Unique**.
2. Une option de suppression de note audio sera ajoutée à la sélection.
3. Sélectionnez et appuyez **OK** pour supprimer la note audio et retourner en navigation unique.
4. Ou sélectionnez **Oui** pour supprimer à la fois l'image et sa note audio.



Pour supprimer des fichiers multiples :

1. Après qu'une sélection de confirmation apparaît à l'écran. Sélectionnez **Multi**.
2. Les images sont affichées en affichage miniatures sur l'écran LCD.
3. Utilisez les touches ◀ ou ▶ pour vous déplacer dans les fichiers.
4. Quand le fichier image/vidéo souhaité est en surbrillance, appuyez les touches ▲ ou ▼ pour marquer/démarquer le fichier image/vidéo pour la suppression.
5. Répétez l'étape 4 jusqu'à ce que toutes les images à supprimer soient marquées.
6. Appuyez le bouton **OK**. Une sélection de confirmation apparaît.
7. Sélectionnez **Oui** pour confirmer.
8. Appuyez le bouton **OK** pour supprimer les fichiers marqués.

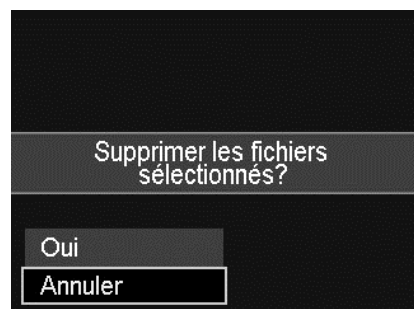
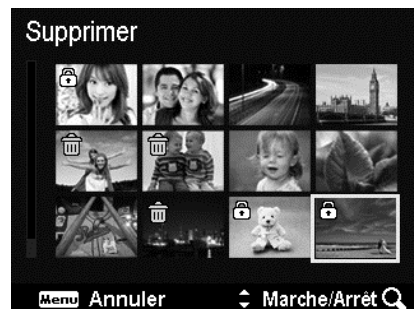

Pour supprimer tous les fichiers :

1. Après qu'une sélection de confirmation apparaît à l'écran. Sélectionnez **Tout**.
2. Sélectionnez **Oui**.
3. Appuyez le bouton **OK** pour supprimer tous les fichiers.

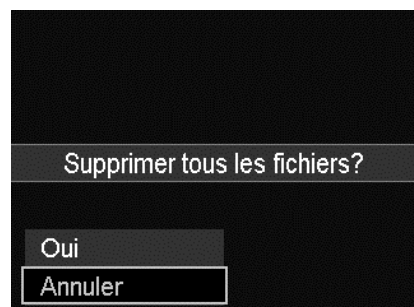

Enregistrer les vidéos

Vous pouvez enregistrer des vidéos avec l'appareil photo, le temps d'enregistrement disponible dépendant de la capacité de la carte mémoire. Les vidéos peuvent être enregistrées jusqu'à ce que la capacité mémoire maximum ait été atteinte. Toutefois, la longueur d'une seule vidéo peut être limitée (la limitation dépend du modèle d'appareil photo).



1. Appuyez le **bouton Vidéo** pour commencer l'enregistrement. 
2. Mettez votre appareil au point sur le sujet que vous voulez prendre.
3. Utilisez le **bouton de zoom** pour le zoom avant et arrière dans une image.
4. Pour arrêter d'enregistrer, appuyez le **bouton Vidéo**.



- L'appareil photo arrête automatiquement l'enregistrement quand la capacité mémoire est pleine.
- L'enregistrement sera automatiquement arrêté lorsque la durée d'enregistrement est supérieure à 29 minutes ou la taille du fichier est supérieure à 4 Go.
- Quand la température du capteur CCD est supérieure à 63°C, l'appareil photo affichera le message d'avertissement.
- Quand la température du capteur CCD est supérieure à 65°C, l'appareil photo s'éteindra automatiquement.

Fonction PIV

Pendant l'enregistrement du film, appuyez le déclencheur, une icône  qui s'affiche sur l'écran LCD signifie que l'écran actuel peut être stocké comme photo sans arrêter l'enregistrement vidéo en appuyant entièrement sur le déclencheur. La fonction PIV ne s'applique qu'à la taille vidéo : 720p30 et VGAp30.



- Quand la taille vidéo est 720p (30ips), les photos capturées sont enregistrées en résolution 1280 x 720.
- Quand la taille vidéo est VGA (30ips), les photos capturées sont enregistrées en résolution 640 x 480.

Réglages de l'enregistrement des vidéos

Voir « Utiliser le Menu Vidéo » à la page 34 pour plus de détails.











Réglage du Mode de scène











En sélectionnant simplement l'un des 23 modes suivants, vous pouvez capturer l'image avec les réglages les plus appropriés.

1. Depuis le menu Enregistrer, appuyez pour sélectionner **Mode de scène**.
2. Utilisez les contrôles de navigation pour vous déplacer dans la sélection.
3. Appuyez le bouton **OK** pour enregistrer et activer le mode de scène sélectionné.



Le tableau ci-dessous décrit les réglages disponibles du mode de scène.

Icône	Élément	Description
	Scène intel.	L'appareil photo détecte les conditions de prise et passe automatiquement au mode de scène approprié. Voir « Utiliser Scène intelligente » à la page 41 pour plus de détails.
	Programme	L'appareil photo ajuste automatiquement les réglages de prise appropriés comme la vitesse d'obturation et les valeurs d'ouverture.
	Portrait	L'appareil photo rend le fond flou pour mettre au point sur le sujet.
	Paysage	Cette fonction est utilisée pour mettre en valeur les larges vues panoramiques.
	Coucher de soleil	Cette fonction augmente la teinte rouge pour enregistrer les images de coucher de soleil.
	Contre-jour	Cette fonction est utilisée pour capturer l'image d'un objet en contre-jour en changeant la mesure.
	Enfants	Cette fonction est utilisée pour capturer des photos d'enfants en mouvement.
	Scène de nuit	Cette fonction est utilisée pour capturer des images avec un fond de paysage nocturne.
	Feu d'artifice	Cette fonction ralentit la vitesse d'obturation pour capturer les explosions de feu d'artifice.
	Neige	Cette fonction est utilisée pour les scènes de plage et de neige.
	Sports	Cette fonction capture les photos à grande vitesse.

	Soirée	Cette fonction est utilisée pour les mariages ou les fêtes en intérieur.
	Bougie	Cette fonction est utilisée pour capturer les effets de la lumière chaude des bougies.
	Portrait de nuit	Cette fonction est utilisée pour capturer des portraits avec un fond nocturne ou sombre.
	Peau douce	Cette fonction améliore le teint de la peau, la peau du visage apparaît donc lisse.
	Eau coulante	Cette fonction améliore les effets lisses comme l'eau ou la soie.
	Nourriture	Cette fonction est utilisée pour capturer des images de nourriture. La saturation accrue dans ce mode rend l'image capturée plus attrayante.
	Portrait d'amour	Cette fonction utilise le suivi des visages pour détecter automatiquement les portraits à capturer sans l'aide d'une autre personne. Quand plus de deux visages sont détectés, la mise au point automatique est activée. L'appareil commence le compte à rebours et capture une photo dans deux secondes.
	Autoportrait	Cette fonction règle le zoom en grand angle. Quand un visage est détecté, la mise au point automatique est activée et un bip d'avertissement est émis. Alors l'appareil commence le compte à rebours et capture une photo dans deux secondes.
	D-Lighting	Cette fonctionnalité n'applique le traitement numérique qu'à la ou les partie(s) nécessaire(s) de l'image et préserve les détails des zones claires et sombres avec un contraste naturel.
	Intervalle	Utilisez cette fonction pour prendre des photos automatiquement à des intervalles spécifiés. Voir « Utiliser Intervalle » à la page 43 pour plus de détails.
	Panorama	Utilisez cette fonction pour créer une photo panoramique en déplaçant l'appareil photo horizontalement ou verticalement.
ART	Effet artistique	Cette fonction applique différents effets artistiques sur les photos.

Utiliser Scène intelligente

Cette fonctionnalité est très utile pour les utilisateurs débutants pour capturer de belles images, même sans connaissances de base de la photographie. Cadrez simplement le sujet avec l'aide du mode Scène intelligente, l'appareil photo reconnaît automatiquement 7 types de scènes - Portrait, Paysage, Macro, Contre-jour, Portrait en contre-jour, Scène de nuit et Portrait de nuit - et sélectionne les réglages idéaux.

Icône de Scène intelligente. Après que l'appareil photo détecte les conditions de prise, cette icône change pour afficher le mode de scène détecté.



L'appareil photo a changé au mode Paysage automatiquement.

Pour activer Scène intelligente

1. Sélectionnez **Scène intel.**  dans le menu **Mode de scène.**
2. Faites la mise au point de l'appareil photo sur le sujet à capturer.
3. L'appareil photo détecte les conditions de prise et passe à un mode de scène approprié.
4. Appuyez le déclencheur à moitié pour mettre au point sur le sujet. Le cadre devient vert pour indiquer que la mise au point est faite.
5. Appuyez le déclencheur pour prendre la photo.



Utiliser le mode Enfants

Tactiquement, les enfants sont les plus difficiles à photographier. Ils ont tendance à être très animés et ce peut être un véritable défi de les rendre attentifs pendant plus d'une seconde ou deux. Pour capturer les instants importants de vos enfants, laissez simplement l'appareil photo en mode enfants. Le mode offre une plus grande vitesse d'obturation et met toujours au point sur le sujet en mouvement.

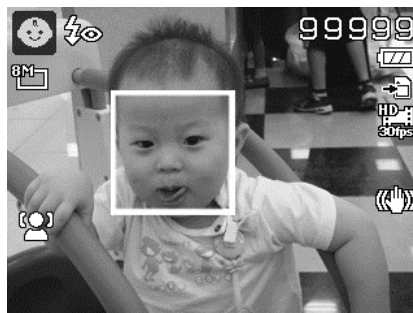

Utiliser le mode Sports

Lorsque vous avez besoin d'une série d'images de sport de mouvement, comme un swing de golf, ou vous essayez de capturer les images d'un colibri/papillon volant, n'oubliez pas de changer le mode de scène en mode sports.

Utiliser le mode Soirée

Que le mode Soirée commence ! Il peut être difficile d'avoir tout le monde dans une soirée. Quand toute la bande est ensemble, prenez une photo de groupe ou de famille. Le mode Soirée comporte le flash réduction des yeux rouges et le suivi du visage. Vous raterez moins de photos et aurez plus de temps pour apprécier la soirée.

Utiliser le mode Nourriture

Comment partager vos expériences culinaires et les commentaires de widgets intéressants sur votre blog avec des images rapprochées ? Prenez simplement l'appareil photo et réglez sur le mode nourriture. Ce mode utilise une mise au point macro et un flash auto conçus pour la photographie rapprochée.

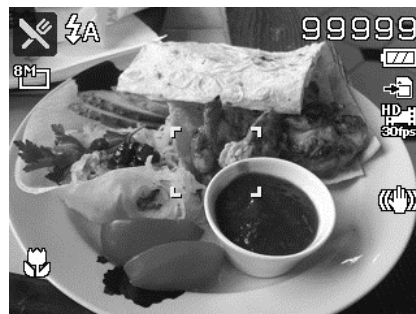

La mise au point macro et le flash auto sont activés en utilisant le mode Nourriture.

Utiliser le Portrait d'amour

Vous voulez prendre une bonne photo quand vous n'êtes que tous les deux ? Tout ce que vous devez faire est tenir l'appareil photo et sourire ensemble.

Si plus de deux visages ont été reconnus, l'appareil photo effectue un compte à rebours de 2 secondes avec un bip d'avertissement, puis prend une photo sans appuyer sur le **déclencheur**.

Utiliser l'Autoportrait

Lorsque vous êtes celui qui prend votre photo, alors le mode autoportrait est nécessaire en plus du trépied. Avec l'aide de votre long bras, l'appareil photo commence le traç. visage en mode autoportrait. Si un visage a été reconnu, l'appareil photo effectue un compte à rebours de 2 secondes avec un bip d'avertissement, puis prend une photo sans appuyer sur le **déclencheur**.

Conseils pour avoir une superbe apparence avec la photographie autoportrait :

- Penchez-vous en direction de l'appareil photo afin de réduire le double menton.
- Inclinez votre corps et pliez vos bras pour paraître plus mince.
- Gardez vos épaules en arrière.

Utiliser Intervalle

Utilisez cette fonction pour prendre des photos automatiquement à des intervalles spécifiés. La taille de photo sera 16:9 (2M). En mode Intervalle, appuyez le bouton **Bas** pour lancer le menu Intervalle, puis appuyez le bouton **Haut/Bas** pour sélectionner les options.

Les options disponibles sont 30 sec. (par défaut), 1 min., 5 min., 10 min., 30 min., 60 min. Appuyez le bouton **OK** pour appliquer le réglage et fermer le menu.

Vous pouvez appuyer entièrement le déclencheur pour commencer l'enregistrement et appuyer entièrement le déclencheur à nouveau pour arrêter l'enregistrement. Les photos d'Intervalle seront fusionnées en un film d'Intervalle à 10 ips.

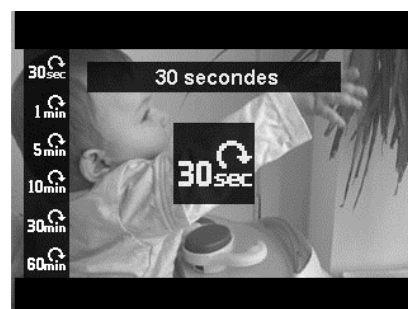

Les photos prises depuis Intervalle seront combinées en un film et n'existeront **PAS** en tant que photos individuelles.

Utiliser le mode Panorama

Utilisez cette fonction pour créer une photo panoramique à partir de plusieurs prises de vue. Vous pouvez combiner plusieurs prises de vue en une seule image rapidement et facilement.



- La taille réelle de l'image agrafée peut être différente en raison de l'angle du panoramique et du résultat de l'agrafage ainsi que le niveau de tremblement de l'appareil photo.
- Il est recommandé d'utiliser un trépied pour stabiliser l'appareil photo, puis de déplacer lentement l'appareil photo lors de la capture.
- Le plus long temps de capture est d'environ 30 secondes.
- Si vous sélectionnez **De haut en bas** ou **De bas en haut** en panorama **360 degrés**, il est recommandé de tourner l'appareil photo sur 90 degrés afin d'assurer la stabilité lors de la capture.
- En mode Panorama, une luminosité inégale peut entraîner une différence entre l'image capturée et sa scène réelle.

Pour agraffer la photo

1. Appuyez la touche ▼ pour lancer le **menu Angle**. Utilisez les touches ▲ ou ▼ pour sélectionner les options. Appuyez le bouton **OK** pour enregistrer et appliquer les modifications.



2. Appuyez la touche ► pour lancer le **menu Direction**. Utilisez les touches ◀ ou ▶ pour sélectionner les options. Appuyez le bouton **OK** pour enregistrer et appliquer les modifications.



3. Appuyez entièrement le déclencheur pour commencer la prise de vue. Lorsque la prise commence, une croix blanche est située au centre et une ligne jaune s'affiche horizontalement (ou verticalement) à travers l'écran. En outre, une barre de prise de vue s'affiche pour présenter la position de la prise et la partie blanche de la barre indique où en est la prise.

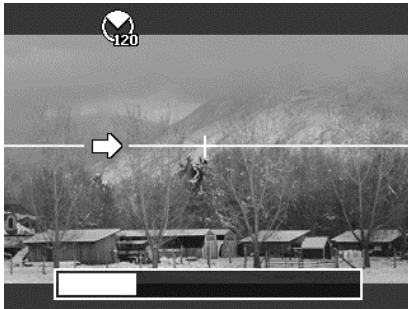

4. Si vous déplacez l'appareil photo sans le tenir droit, la ligne jaune se déplacera avec la scène en mouvement.

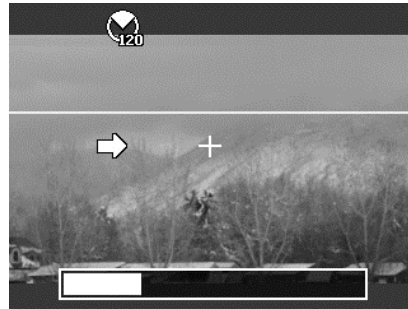

5. Lorsque la partie blanche de la barre va jusqu'à la fin, l'appareil photo finit automatiquement et enregistre l'image panorama.

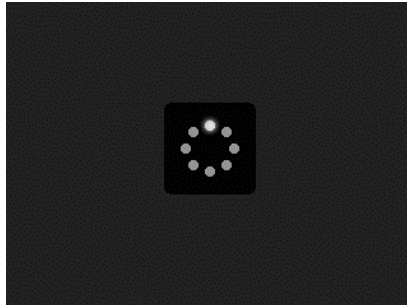









Utiliser Effet artistique

Un effet qui ne peut pas être présenté sur l'aperçu ne s'applique pas à l'enregistrement vidéo et à la prise en continu.



Appuyez les touches ▲ ou ▼ pour sélectionner un des réglages suivants :

Icône	Élément	Description
	Élégance	Cette fonction est utilisée pour capturer des images avec des couleurs sursaturées, une exposition décalée ou du flou.
	Flou artistique	Produit un halo autour de l'objet photographié pour obtenir l'effet de flou artistique.
	Ton lumière	Réduit le contraste pour créer une ambiance douce et détendue.
	Vif	La caméra capture l'image avec plus de contraste et de saturation en mettant l'accent sur les couleurs franches.
	Effet miniature	Rendez flou une photo pour faire ressembler la scène à une miniature. Il est recommandé de capturer d'un angle élevé pour simuler l'effet miniature.
	Objectif fisheye	Cette fonction capture les images avec des effets d'objectif fisheye.
	Astral	Une explosion d'étoiles est appliquée à l'image.
	Poster	Cette fonction capture les images avec des effets de vieux poster ou d'illustration.
	Art stupéfiant	Cette fonction capture les images avec un contraste dramatique.

	Noir/blanc	Les images sont capturées en noir et blanc.
	Sépia	Les images sont capturées dans des tons sépia.
	Accent couleur (rouge)	Conserve le ton rouge tandis que le reste de la scène devient en noir et blanc.
	Accent couleur (orange)	Conserve le ton orange tandis que le reste de la scène devient en noir et blanc.
	Accent couleur (jaune)	Conserve le ton jaune tandis que le reste de la scène devient en noir et blanc.
	Accent couleur (vert)	Conserve le ton vert tandis que le reste de la scène devient en noir et blanc.
	Accent couleur (bleu)	Conserve le ton bleu tandis que le reste de la scène devient en noir et blanc.
	Accent couleur (violet)	Conserve le ton violet tandis que le reste de la scène devient en noir et blanc.

Utiliser le menu Enregistrer

Si vous êtes en mode Photo, vous pouvez accéder au menu Enregistrer en appuyant simplement le **bouton MENU** sur votre appareil photo.

Quand le menu est affiché, utilisez le contrôle de navigation à quadruple commande et le bouton **OK** pour vous déplacer dans les sélections de menu et appliquer vos réglages souhaités. Pour fermer le menu à tout moment, appuyez le bouton du menu à nouveau.

Menu Enregistrer

Le menu Enregistrer permet de changer les modes et la configuration et autres réglages de capture.

Pour aller au menu Enregistrer :

Allumez l'appareil photo en appuyant le **bouton d'alimentation**.

Appuyez  pour lancer le menu Enregistrer.

Utilisez les touches ▲ ou ▼ pour vous déplacer dans le menu





Pour sélectionner un élément, appuyez ► ou le bouton **OK**.





Changez les réglages du sous-menu en utilisant le contrôle de navigation à quadruple commande.

Appuyez le bouton **OK** pour enregistrer et appliquer les réglages.



Le tableau ci-dessous indique les valeurs de Taille des photos pour les images fixes.



Icône	Taille de pixel	Suggestion de taille d'impression
	5152 x 3864	Taille A2
	3264 x 2448	Taille A3
	2592 x 1944	Taille A4
	2048 x 1536	4" x 6"
	640 x 480	E-mail

Icône	Taille de pixel	Suggestion de taille d'impression
	5152 x 3435	Papier imprimante standard
	5152 x 2898	HDTV
	1920 x 1080	HDTV
	2992 x 2992	Composition carrée

Qualité

La Qualité définit la qualité (compression) à laquelle l'image est capturée. La qualité détermine le niveau de compression appliqué à vos photos. La qualité Fin vous donnera les meilleures images avec des détails plus nets et moins de compression. Cependant, plus la qualité est élevée, plus important est l'espace mémoire nécessaire sur votre carte mémoire.









Icône	Élément	Description
	Super-fin	Taux de compression 5x.
	Fin	Taux de compression 8x.
	Normal	Taux de compression 12x.

Équilibre des blancs

Ceci définit la capture avec équilibre des blancs sous différentes conditions d'éclairages et permet de capturer des photos approchant les conditions vues par l'œil humain.

- En même que vous déplacez dans la sélection, vous pouvez voir l'aperçu sur l'écran LCD de manière synchrone.
- Appuyez ► pour accéder à **Décalage BB**. Cette fonction vous permet de corriger la balance des blancs de l'option **AWB**.



Icône	Élément	Description
	Equilibre auto des blancs	L'appareil photo ajuste automatiquement Bal. blancs.
	Lum. jour	Utilisé idéalement pour des conditions ensoleillées brillantes.
	Nuageux	Utilisé idéalement pour des conditions nuageuses.
	Tungstène	Utilisé idéalement pour des photos en intérieur avec éclairage tungstène ou halogène sans flash.
	Fluo. fort	Utilisé idéalement pour des photos en intérieur avec des conditions d'éclairage fluorescent bleuâtre.
	Fluo. Doux	Utilisé idéalement pour des photos en intérieur avec des conditions d'éclairage fluorescent rougeâtre.
	Personnalisé	Utilisé lorsque la source lumineuse ne peut pas être spécifiée. Appuyez ► pour que l'appareil photo ajuste automatiquement l'équilibre des blancs approprié en fonction de l'environnement.

ISO

Ceci définit la sensibilité pour capturer des images. Lorsque la sensibilité est accrue (et le nombre ISO est augmenté), la photographie deviendra possible même dans des lieux sombres, mais l'image apparaîtra plus pixélisée (avec de plus gros grains).

- Utilisez un réglage ISO élevé en conditions de faible éclairage et un réglage ISO plus faible dans des conditions plus lumineuses.

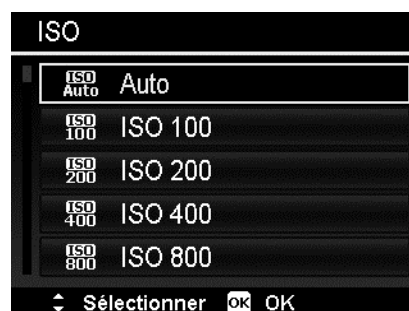

Auto ISO maximum



Cette fonction permet à l'appareil photo de régler le mode Auto ISO de ISO 100 à la valeur définie dans la sensibilité maximale, selon les conditions d'éclairage. Les options disponibles sont 200 (par défaut), 400, 800.

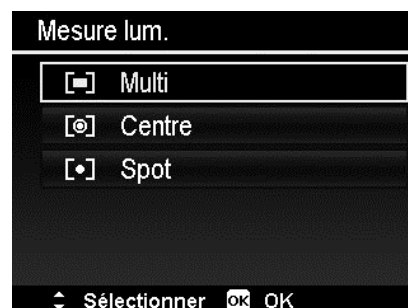

Mesure lum.

Ceci définit la méthode de mesure pour calculer l'exposition.



Icône	Élément	Description
	Multi	La zone entière de l'écran est mesurée et l'exposition est calculée.
	Centre	Fait la moyenne de la lumière mesurée dans l'image entière, mais donne un poids plus important au sujet au centre.
	Spot	Une très petite portion du centre de l'écran est mesurée, et l'exposition est calculée.

Réglage de la Plage d'exposition

Utilisez cette fonction pour prendre des photos avec une compensation d'exposition différente. La plage d'exposition enregistre 3 images continues dans l'ordre suivant : exposition standard, sous-exposition et surexposition.

Les réglages disponibles sont : Arrêt, ± 0.3 , ± 0.7 et ± 1.0 .



Régler la fonction AE-L/AF-L

Cette fonction permet de verrouiller l'exposition ou la mise au point ou les deux en appuyant le bouton AE/AF LOCK. Vous pouvez définir le bouton AE/AF LOCK pour être l'une des fonctions suivantes :

- AE-L : Verrouiller/Déverrouiller l'exposition.
- AF-L : Verrouiller/Déverrouiller la mise au point.
- AE-L & AF-L : Verrouiller/Déverrouiller à la fois l'exposition et la mise au point.

Appuyez le bouton AE/AF LOCK pour déverrouiller.

Pour verrouiller AE/AF, appuyez et maintenez le bouton AE/AF LOCK pendant l'enregistrement vidéo ou appuyez le déclencheur à moitié, puis appuyez le bouton AE/AF LOCK en mode Photo.



Affichez cette fonction seulement lors de l'utilisation du mode Programme.

Utiliser le Zoom num.

Cette fonction contrôle le mode de zoom numérique de votre appareil photo.



Votre appareil agrandit d'abord une image en utilisant le zoom optique. Quand l'échelle du zoom dépasse 12x, l'appareil photo utilise le zoom numérique.

Pour régler le Zoom numérique

1. Depuis le menu Enregistrer, sélectionnez **Zoom num.**
2. Utilisez les touches ▲ ou ▼ pour vous déplacer dans la sélection.
3. Appuyez le bouton **OK** pour enregistrer et appliquer les modifications.

Le tableau ci-dessous décrit les réglages disponibles du Zoom numérique.



Icône	Élément	Description
	Marche	Agrandit la taille de toutes les images, mais la qualité d'image se détériore.
	Arrêt	Utilise le zoom optique seulement.



Le zoom numérique n'est pas disponible quand Traç. Visage est activé.

Régler l'Horodateur

La date d'enregistrement peut être imprimée directement sur les photos. Cette fonction doit être activée avant que l'image ne soit capturée. Une fois la date et l'heure estampillées sur une photo, elles ne peuvent plus être modifiées ou supprimées.

Les limites de la fonction Horodateur sont les suivantes :

- Disponible pour les photos seulement.
- Cette fonction ne s'applique pas au mode de prise en continu.
- Dans les images verticales ou pivotées, la date et l'heure sur vos photos apparaîtront toujours horizontalement.

Pour régler l'Horodateur

1. Depuis le menu Enregistrer, sélectionnez **Horodateur**.
2. Utilisez les touches ▲ ou ▼ pour vous déplacer dans la sélection.
3. Appuyez le bouton **OK** pour enregistrer et appliquer les modifications.



Régler Visu. auto.

La fonction Visu. auto. permet de visualiser l'image capturée immédiatement après l'avoir prise.

Si Visu. auto. est réglé sur Marche, l'appareil photo affichera l'image capturée pendant **1 seconde** sur l'écran LCD.

Pour régler Visu. auto.

1. Depuis le menu Enregistrer, sélectionnez **Visu. auto.**
2. Utilisez les touches ▲ ou ▼ pour vous déplacer dans la sélection.
3. Appuyez le bouton **OK** pour enregistrer et appliquer les modifications.



Détection clign.

Une superbe photo peut être ruinée par les yeux fermés de vos sujets. Le mode Détection de clignotement offre une assurance supplémentaire lors de la capture de moments uniques, comme tenir un trophée avec ses coéquipiers après avoir remporté un match de basket.

Si des yeux fermés sont détectés, un menu de confirmation apparaît à l'écran, vous permettant de reprendre la photo avant que votre sujet ou vos sujets partent.

Pour activer la Détection de clignotement

1. Activez la Détection de clignotement dans le menu Enregistrement.
2. Appuyez le **déclencheur** à moitié pour mettre au point sur le sujet. Le cadre devient vert pour indiquer que la mise au point est faite.
3. Appuyez le **déclencheur** pour capturer l'image et enregistrer automatiquement l'image.
4. Si l'appareil photo détecte qu'un sujet a cligné, une option « **Économise** » ou « **Annuler** » apparaît sur l'écran.
5. Sélectionnez **Économise** pour enregistrer ou **Annuler** pour abandonner.

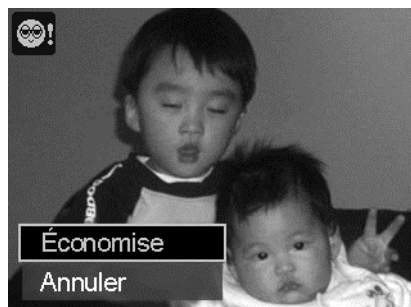

Détection de clignotement apparaît dans le menu Enregistrement seulement quand Traç. Visage est activé.

Régler la Grille

La fonction Grille affiche une grille de cadrage sur l'aperçu pour prendre des photos. Les réglages disponibles sont : **Marche**, **Arrêt**.

La configuration de la Grille changera avec différents formats.



Régler le Stabilisateur

Cette fonction permet d'éviter les images floues causées par le tremblement.

1. Activez le Stabilisateur sous le menu Enregistrer.
2. Utilisez les touches ▲ ou ▼ pour vous déplacer dans la sélection.
3. Appuyez le bouton OK pour enregistrer et appliquer les modifications.



Lecture

Vous pouvez lire les photos et les vidéos sur l'écran LCD.

Affichage en navigation unique

Le mode de navigation unique affiche les images une par une sur l'écran LCD. Pour afficher les images/vidéos, procédez comme suit.

1. Appuyez le **bouton Lecture**  sur l'appareil photo.
2. L'écran LCD affiche une image. Pour comprendre les icônes et autres informations sur l'écran, veuillez consulter « Disposition de l'écran en mode Photo » à la page 19.



3. Utilisez les touches ◀ ou ▶ pour afficher l'image/vidéo suivante/précédente.
4. Pour lire une vidéo, appuyez le bouton **OK**. Voir « Lecture de vidéos » à la page 58 pour plus de détails.



Lors de la lecture de vidéos en mode Lecture, l'objectif se rétracte après 15 secondes, mais la lecture de la vidéo continuera encore.



Afficher les miniatures

Cette fonction permet d'afficher 9 ou 36 images miniatures sur l'écran LCD en même temps. La recherche de nombreuses images est beaucoup plus facile qu'en affichage en navigation unique.



Pour régler le mode 9 images ou 36 images

1. Appuyez le bouton Lecture  sur l'appareil photo.
2. Appuyez le bouton de zoom (gauche) une fois pour accéder au mode 9 images ou deux fois pour accéder au mode 36 images.
3. Utilisez les contrôles de navigation pour vous déplacer dans les éléments.
4. Appuyez le bouton OK pour sélectionner l'image et l'afficher normalement.

Lecture de vidéos



1. Appuyez le **bouton Lecture**  sur l'appareil photo.
2. Utilisez les contrôles de navigation pour défiler dans les images enregistrées. Un clip vidéo a une icône vidéo affichée sur l'écran.
3. Appuyez le bouton **OK** pour lire la vidéo.
4. Pendant la lecture, appuyez et maintenez les touches ◀ ou ▶ pour une avance ou un retour rapide de la vidéo. L'appareil photo prend en charge la vitesse d'avance ou de retour jusqu'à 4x.
5. Pendant la lecture, utilisez les **boutons de zoom** pour contrôler le volume. Appuyez le bouton droit pour augmenter le volume, appuyez le bouton gauche pour diminuer le volume.
6. Appuyez la touche ▲ pour une pause de la lecture. Appuyez la touche ▲ à nouveau pour reprendre. En pause, les infos de lecture resteront à l'écran à l'exception de  .
7. Pour avancer ou reculer dans la vidéo image par image, appuyez la touche ▲ pour une pause de la lecture, puis appuyez les touches ◀ ou ▶.
8. Appuyez la touche ▼ pour arrêter la lecture. L'écran LCD affiche la première image de la vidéo en mode de navigation unique.



- Les infos de lecture, à l'exception de l'icône  , seront affichées quand la vidéo est en pause, dans les modes avance/ retour rapide ou image par image.
- Le volume ne peut pas être ajusté quand la vidéo est en pause ou dans le mode avance/retour rapide.

Lire une Note audio

Une note audio est enregistrée séparément et jointe à une image capturée. Voir « Note audio » à la page 64 pour savoir comment enregistrer une note audio.

1. Appuyez le **bouton Lecture**  sur l'appareil photo.
2. Utilisez les contrôles de navigation pour défiler dans les images enregistrées. Un fichier image avec note audio a une icône de note audio située en haut au centre de l'écran LCD. Voir l'image à droite.
3. Appuyez le bouton OK pour lire l'enregistrement vocal.
4. Pendant la lecture, utilisez les **boutons de zoom** pour contrôler le volume. Appuyez le bouton droit pour augmenter le volume, appuyez le bouton gauche pour diminuer le volume.
5. Appuyez la touche ▲ pour une pause de la lecture. Appuyez la touche ▲ à nouveau pour reprendre. En pause, les infos de lecture resteront à l'écran à l'exception de  .
6. Appuyez la touche ▼ pour arrêter la lecture. L'écran LCD affiche l'image en mode de navigation unique.



Le volume ne peut pas être ajusté quand vous effectuez une pause de la note audio.

Menu Lecture

Le menu Lecture permet de modifier les images, d'enregistrer une note audio et autres réglages de lecture.

Pour aller au menu Lecture :

1. Appuyez le **bouton Lecture**  sur l'appareil photo.
2. Appuyez le **bouton Menu** pour accéder au menu Lecture.
3. Utilisez les touches ▲ ou ▼ pour vous déplacer dans les sélections du menu.
4. Pour sélectionner un menu, appuyez ► ou le bouton **OK**.
5. Changez les réglages du sous-menu en utilisant le contrôle de navigation à quadruple commande.
6. Appuyez le bouton **OK** pour enregistrer et appliquer les réglages.



Diaporama

La fonction de diaporama permet de lire vos photos, vidéos et fichiers d'erreur suivant à l'ordre de nommage.

Pour afficher le diaporama :

1. Depuis le menu Lecture, sélectionnez **Diaporama**. Le menu Diaporama apparaît.
2. Définissez les réglages du diaporama.
3. Sélectionnez **Démarrer**, puis appuyez le bouton **OK** pour commencer le diaporama.
4. Pendant le diaporama, appuyez le bouton **HAUT** pour une pause du diaporama.
5. Utilisez les touches ▲ ou ▼ pour vous déplacer dans les options. Sélectionnez de **Continuer** ou de **Quitter** le diaporama.
6. Appuyez le bouton **OK** pour appliquer l'option sélectionnée.

Pour changer les réglages du diaporama :

1. Dans le menu Diaporama, utilisez les touches ▲ ou ▼ pour vous déplacer dans les sélections.
2. Sélectionnez le réglage Intervalle. Appuyez les touches ◀ ou ▶ pour ajuster. Choisissez parmi les réglages d'intervalle disponibles : 1 sec., 3 sec., 5 sec. et 10 sec.
3. Sélectionnez le réglage Répéter. Appuyez les touches ◀ ou ▶ pour ajuster. Les réglages disponibles sont : Oui, Non.



Protéger

Réglez les données en lecture seule pour éviter que les images soient effacées par erreur.

Un fichier protégé a une icône verrou  lorsqu'il est affiché en mode Lecture.

Pour protéger les fichiers :

1. Dans le menu Lecture, sélectionnez **Protéger**.
2. Le sous-menu Protéger est affiché sur l'écran LCD.

Les réglages pouvant être sélectionnés sont :

- **Unique.** Sélectionnez un fichier à verrouiller/déverrouiller.
- **Multi** Sélectionnez plusieurs fichiers en affichage miniature à verrouiller/déverrouiller.
- **Verr. tout.** Verrouillez tous les fichiers.
- **Déverr. tout.** Déverrouillez tous les fichiers.

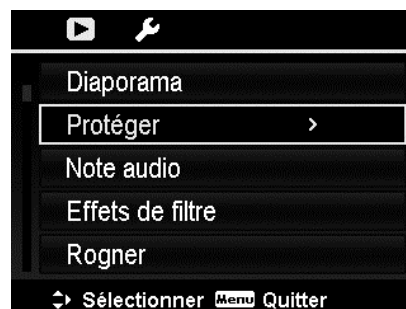

Pour protéger/déprotéger un seul fichier :

1. Sélectionnez **Unique** dans le sous-menu Protéger, les images sont affichées sur l'écran LCD en mode navigation unique.
2. Utilisez les touches ◀ ou ▶ pour faire défiler l'affichage.
3. Quand le fichier souhaité est affiché sur l'écran LCD, appuyez sur le bouton **OK** pour sélectionner **Verrouiller/Déverr.**
4. Pour fermer la fonction protéger/déprotéger et retourner au menu Lecture, sélectionnez **Quitter**.



Pour protéger/déprotéger des fichiers multiples :

1. Sélectionnez Multi dans le sous-menu Protéger, les images sont affichées en affichage miniatures sur l'écran LCD.
2. Utilisez les touches ◀ ou ▶ pour vous déplacer dans les fichiers.
3. Quand le fichier souhaité est en surbrillance, utilisez les touches ▲ ou ▼ pour marquer/démarquer le fichier pour la protection.
4. Répétez l'étape 3 jusqu'à ce que tous les fichiers à protéger soient marqués.
5. Appuyez le bouton **OK** pour verrouiller les fichiers et retourner au menu Lecture.



Pour protéger tous les fichiers :

1. Sélectionnez **Verr. tout** dans le sous-menu Protéger. Un message de confirmation apparaît.
2. Sélectionnez **Oui**.
3. Appuyez le bouton **OK** pour verrouiller tous les fichiers.



Pour déverrouiller tous les fichiers :

1. Sélectionnez **Déverr. tout** dans le sous-menu Protéger. Un message de confirmation apparaît.
2. Sélectionnez **Oui**.
3. Appuyez le bouton **OK** pour déverrouiller tous les fichiers protégés.



Note audio

Un fichier audio de 30 secondes au maximum peut être enregistré sous forme de note pour les photos capturées.

Pour enregistrer une note audio :

1. Appuyez le **bouton Lecture**  sur l'appareil photo.
2. Appuyez les touches ◀ ou ▶ pour faire défiler et sélectionner une image à laquelle joindre la note audio.
3. Appuyez le bouton **MENU** pour accéder au menu Lecture.
4. Sélectionnez **Note audio**.
5. Sélectionnez **Démarrer**, puis appuyez le bouton **OK** pour commencer l'enregistrement.
6. Appuyez le bouton **OK** à nouveau pour arrêter l'enregistrement.

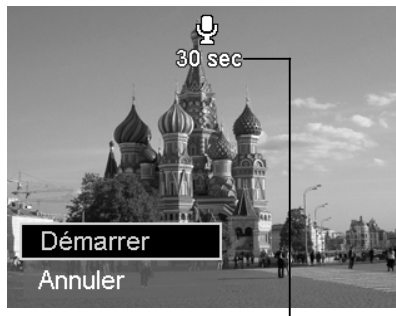
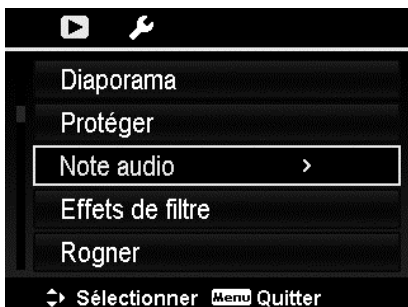

Durée d'enregistrement restante (en s).



Lorsque vous enregistrez une note audio pour une image avec une note audio existante, l'ancien fichier enregistré sera remplacé par le nouveau.

Effets de filtre

La fonction Effets de filtre est applicable seulement aux photos au format **4:3** avec un effet artistique différent. Les photos modifiées dans cette fonction sont enregistrées dans de nouveaux fichiers.

Pour activer Effets de filtre :

1. Appuyez le bouton Lecture  sur l'appareil photo.
2. Appuyez les touches ◀ ou ▶ pour faire défiler et sélectionner une image à modifier.
3. Appuyez le bouton **MENU** pour accéder au menu Lecture.

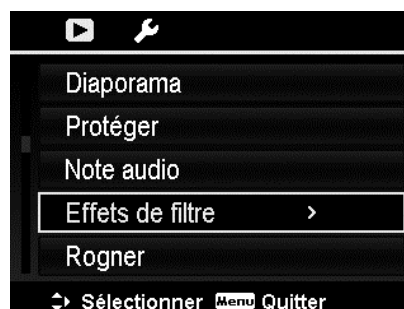

4. Sélectionnez **Effets de filtre**. Le sous-menu Effets de filtre apparaît.
5. Appuyez les touches ▲ ou ▼ pour faire défiler et le bouton **OK** pour sélectionner une option.

Le tableau suivant décrit les réglages disponibles.

Élément	Description
Doux	Un effet doux est appliqué à l'image.
Accent de couleur	Conserve le ton de la couleur choisie tandis que le reste de la scène devient noir et blanc.
Vif	Plus de contraste et de saturation sont appliqués à l'image en mettant l'accent sur les couleurs franches.
Effet miniature	Des parties de l'image seront rendues flou pour faire ressembler la scène à une miniature. Il est recommandé de l'appliquer à une image capturée d'un angle élevé pour simuler l'effet miniature.
Astral	Une explosion d'étoiles est appliquée à l'image.
Art stupéfiant	Un contraste dramatique est appliqué à l'image.
Peinture	Un effet d'aquarelle est appliqué à l'image. Veuillez noter que si la fonction Peinture est déjà appliquée à une image, on ne peut pas lui appliquer Astral à nouveau.
Négatif	L'image apparaît comme l'opposée de l'image d'origine.
Noir/blanc	Le noir et blanc est appliqué à l'image.
Mosaïque	Des carreaux de mosaïque sont appliqués à l'image.
Sépia	Des tons sépia sont appliqués à l'image.

Rogner

La fonction Rogner permet de rogner une image à une autre taille d'image. Cette fonction est disponible seulement pour les photos.

Pour rogner une image :

1. Appuyez le bouton Lecture  sur l'appareil photo.
2. Appuyez les touches ◀ ou ▶ pour faire défiler et sélectionner une image à rogner.
3. Appuyez le bouton **MENU** pour accéder au menu Lecture.
4. Sélectionnez **Rogner**. L'écran Rogner est affiché sur l'écran LCD.
5. Utilisez le **bouton de zoom** pour changer le cadre de rognage en zoom avant/arrière.



No.	Description
1	Image agrandie
2	Indicateur quadridirectionnel
3	Taille rognée
4	L'emplacement approximatif de la zone rognée
5	Zone de l'image



6. Utilisez les contrôles de navigation pour déplacer l'image.
7. Appuyez le bouton **OK** pour appliquer les modifications. Une sélection de menu apparaît.
8. Sélectionnez de :
 - **Oui**. Enregistrez le fichier dans un nouveau fichier.
 - **Annuler**. Annulez le réglage et retournez au menu Lecture.
9. Appuyez le bouton **OK** pour enregistrer/annuler les modifications.



- La fonction Rogner n'est pas disponible pour les photos avec une taille d'image réglée sur VGA.
- Toutes les images seront rognées au format 4:3 quel que soit le format original de l'image.

Redimensionner

Redimensionne une image préalablement enregistrée pour créer une petite copie photo, le redimensionnement n'étant possible que vers une taille plus petite.

Pour redimensionner une image :

1. Appuyez le **bouton Lecture**  sur l'appareil photo.
2. Utilisez les touches ◀ ou ▶ pour faire défiler et sélectionner une image à redimensionner.
3. Appuyez le bouton **MENU** pour accéder au menu Lecture.
4. Sélectionnez **Redimensionner**. Le sous-menu Redimensionner est affiché sur l'écran LCD.
5. Sélectionnez la taille entre : 640, 320 et 160.
6. Après avoir sélectionné la taille, une sélection de menu apparaît.
7. Appuyez le bouton **OK** pour enregistrer/annuler les modifications.
8. L'image redimensionnée est enregistrée dans une nouvelle photo.

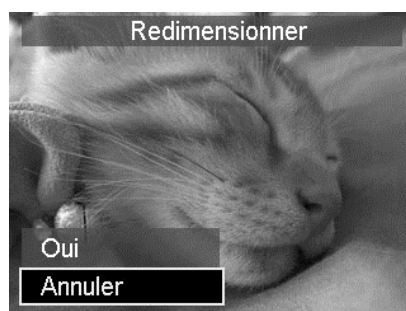
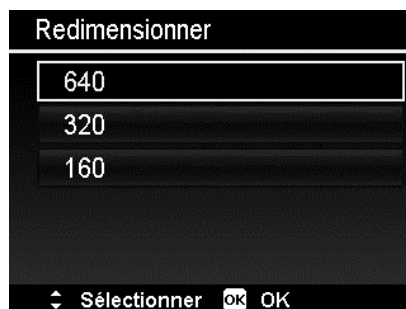

-  • La fonction Redimensionner n'est applicable qu'aux photos au format 4:3.
- Les photos originales peuvent être redimensionnées plus d'une fois. Cependant chaque photo redimensionnée ne peut pas être redimensionnée à nouveau.

Image démarr.

Vous pouvez spécifier l'image de démarrage parmi les images capturées pour l'appareil photo.

1. Appuyez le bouton **MENU** pour accéder au menu Lecture.
2. Sélectionnez **Image démarr.** La sélection de menu apparaît.
3. Sélectionnez les options :
 - **Système.** Utilisez l'image par défaut de l'appareil photo.
 - **Mon image.** Utilisez les touches ◀ ou ▶ pour faire défiler et sélectionner l'image souhaitée.
 - **Arrêt.** Désactivez l'image de démarrage.
4. Appuyez le bouton **OK** pour appliquer les modifications.

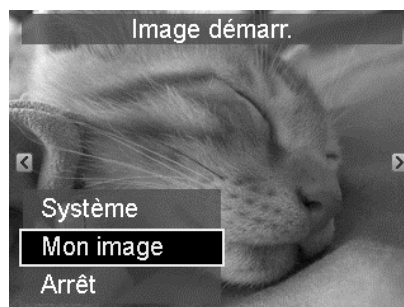

L'image de démarrage sera toujours affichée au démarrage même si l'image sélectionnée a été supprimée.

DPOF

DPOF est l'abréviation de « Digital Print Order Format », qui permet d'intégrer les informations d'impression sur votre carte mémoire. Vous pouvez sélectionner les photos à imprimer et le nombre d'impressions à effectuer avec le menu DPOF dans l'appareil photo et insérer la carte mémoire sur l'imprimante compatible avec la carte. Quand l'imprimante commence à imprimer, elle lit les informations incorporées dans la carte mémoire et imprime les images spécifiées.

Pour régler DPOF :

1. Appuyez le **bouton Lecture**  sur l'appareil photo.
2. Appuyez le **bouton Menu** pour accéder au menu Lecture.
3. Sélectionnez **DPOF**. Le sous-menu apparaît. Les réglages disponibles sont les suivants :
 - **Sélection images.** Marquez les images dans la carte mémoire.
 - **Réinit.** Retourne tous les réglages DPOF aux valeurs par défaut initiales.

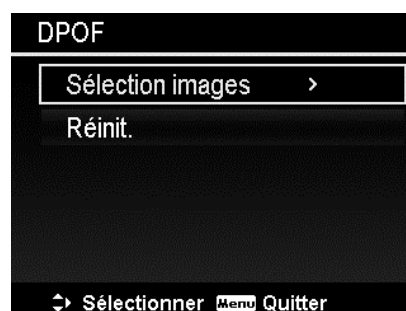

Pour régler DPOF sur les images :

1. Sélectionnez **Sélection images** dans le sous-menu DPOF.
2. Utilisez les touches ◀ ou ▶ pour faire défiler et sélectionner des images à marquer pour l'impression.
3. Quand l'image souhaitée est en surbrillance, utilisez ▲ ou ▼ pour augmenter/diminuer le nombre.
4. Appuyez le bouton **OK** pour définir les réglages DPOF et sélectionnez **Terminé** pour enregistrer les réglages DPOF.



Pour réinitialiser DPOF :

1. Sélectionnez **Réinit.** dans le sous-menu DPOF.
2. L'appareil photo réinitialise automatiquement tous les réglages DPOF.



Copier

Utilisez cette fonction pour copier des images entre mémoire interne et carte mémoire.

Pour copier des images entre mémoire interne et carte mémoire :

1. Appuyez le **bouton Lecture**  sur l'appareil photo.
2. Appuyez le **bouton Menu** pour accéder au menu Lecture.
3. Sélectionnez **Copier** et choisissez une destination de copie des images. Après avoir choisi, les réglages disponibles sont les suivants :
 - **Sélection images.** Sélectionnez les images vers le périphérique de stockage que vous préférez.
 - **Toutes les images.** Copiez toutes les images vers le périphérique de stockage que vous préférez.



Pour copier les images sélectionnées :

1. Sélectionnez **Sélection images** dans le sous-menu Copier.
2. Utilisez les touches ◀ ou ▶ pour faire défiler et sélectionner des images à marquer pour la copie.
3. Quand l'image souhaitée est en surbrillance, utilisez les touches ▲ ou ▼ pour marquer/démarquer le fichier pour la copie.
4. Appuyez le bouton **OK** et sélectionnez **Oui** pour commencer la copie.



Pour copier toutes les images :

1. Sélectionnez **Toutes les images** dans le sous-menu Copier.
2. Sélectionnez **Oui** pour commencer la copie.

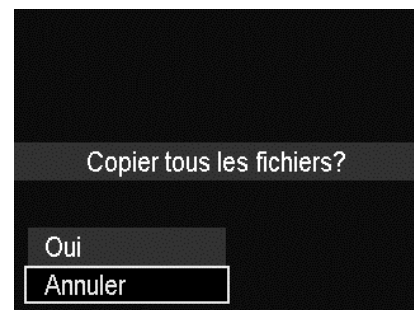

Si aucune carte mémoire ou une carte verrouillée est insérée, cette option serait grise.

Coller vidéo

Utilisez cette fonction pour combiner deux vidéos avec les mêmes spécifications (taille de vidéo et ips) en une seule vidéo.

Pour combiner deux vidéos :

1. Appuyez le **bouton Lecture**  sur l'appareil photo.
2. Utilisez les touches ◀ ou ▶ pour faire défiler et sélectionner la première vidéo.
3. Appuyez le bouton **MENU** pour accéder au menu Lecture.
4. Sélectionnez **Coller vidéo**. Les vidéos avec les mêmes spécifications que la première vidéo sont affichées sur l'écran LCD.
5. Utilisez les touches ◀ ou ▶ pour faire défiler et les touches ▲ ou ▼ pour marquer/démarquer la seconde vidéo.
6. Appuyez le bouton **OK** et sélectionnez **Oui** pour la fusionner à la fin de la première vidéo et l'écraser.



- La durée totale de la vidéo combinée ne peut pas dépasser 30 minutes.
- Après avoir combiné les vidéos, la seconde vidéo n'existera plus en tant que fichier séparé.

Retouche visage

Cette fonction est applicable seulement pour les photos capturées avec Traç. Visage.

Lorsque vous accédez au menu Retouche visage, placez le curseur sur l'image si elle a plus de deux visages, ou placez le curseur sur la fonction à la droite du menu si un seul visage est sur la photo.

Seul un visage peut être retouché à la fois. Toutes les fonctions seront réinitialisées à 0 à la sortie du menu Retouche visage, peu importe si l'image est enregistrée ou le réglage annulé.

Les images sur lesquelles la Retouche visage a été effectuée seront enregistrées dans une nouvelle image et cette fonction peut être effectuée de nouveau.



Élément	Réglages disponibles	Description
Lissage	0-3	Les niveaux de Lissage sont de 0 à 3.
Éclaircir	0-3	Les niveaux d'Éclaircir sont de 0 à 3.
Agrandir yeux	0-3	Les niveaux d'Agrandir les yeux sont de 0 à 3.
Enregistrer	N/D	Enregistrez l'image.

Utiliser le menu Configuration

Vous pouvez accéder au menu Configuration que vous soyez en mode Enregistrement ou Lecture.

Le menu Configuration permet de configurer les réglages généraux de l'appareil photo.

Pour aller au menu Configuration :

1. Appuyez le bouton **Menu** pour accéder au menu Enregistrer/Lecture.
2. Utilisez les touches ◀ ou ▶ pour passer l'onglet du menu sur le menu **Configuration**.
3. Utilisez les touches ▼ ou ▲ pour vous déplacer dans les sélections du menu.
4. Pour sélectionner un élément, appuyez le bouton **OK** ou la touche ▶.
5. Changez les réglages du sous-menu en utilisant le contrôle de navigation à quadruple commande.
6. Appuyez le bouton **OK** pour enregistrer et appliquer les réglages.



Régler les Sons

Utilisez les fonctions du menu Sons pour contrôler les sons produits par l'appareil photo.

1. Dans le menu Configuration, sélectionnez **Sons**.
2. Ajustez les réglages du son.
3. Appuyez le bouton **OK** pour appliquer les modifications.



Élément	Réglages disponibles	Description
Démarrage	Son 1, Son 2, Son 3, Arrêt	Sélectionnez le son de démarrage lorsque l'appareil photo est allumé.
Obturbateur	Marche, Arrêt	Active ou désactive le son de l'obturateur lors de l'appui sur le déclencheur. Le son de l'obturateur n'est pas disponible lors de l'enregistrement de vidéos.
Volume du bip	0-4	Ajuste le volume.

Régler le Mode éco.

La fonction Mode éco. permet de définir une durée d'inactivité après laquelle l'appareil photo passe automatiquement en mode de veille pour économiser pour l'alimentation. Après une minute en mode de veille, l'appareil s'éteint éventuellement.

Cette fonction n'est pas disponible dans les cas suivants :

- Enregistrement d'un fichier vidéo
- Lecture de diaporama/fichier vidéo
- Utilisation du connecteur USB
- AE/AF a été verrouillé
- Pendant Coller vidéo
- Pendant la durée d'Intervalle

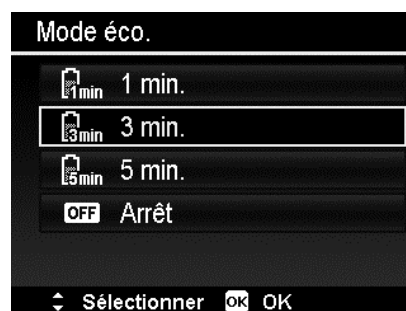

Régler la Date et heure

Utilisez la fonction Date et heure pour régler la date et l'heure de votre appareil photo. Cette fonction est utile pour utiliser l'horodateur sur les images capturées. Votre appareil photo utilise un format 24 heures.

1. Appuyez les contrôles de navigation pour ajuster la valeur de date et d'heure. En maintenant les touches ▼ ou ▲ appuyées, les valeurs numériques changent continuellement.
2. Appuyez le bouton **OK** pour appliquer les modifications.



Régler la Langue

Spécifiez la langue d'affichage des menus et des messages à afficher sur l'écran LCD.

1. Utilisez le contrôle de navigation pour défiler dans la liste et sélectionner la langue souhaitée.
2. Appuyez le bouton **OK** pour confirmer et appliquer les réglages.



Réglage du Mode d'affichage

Cette fonction contrôle l'affichage des icônes sur l'écran LCD pour le mode Enregistrement et le mode Lecture.

Les réglages disponibles sont : Marche, Infos détaillées, Arrêt.

Si le Mode d'affichage est réglé sur Arrêt, l'icône du mode et les prises restantes s'afficheront pendant 2 secondes dans les situations suivantes :

- Appareil photo allumé
- Passage du mode Lecture au mode Enregistrement
- Après la prise
- Fermeture du menu et retour à l'aperçu



Régler Sortie TV

Utilisez la fonction Sortie TV pour ajuster le signal de sortie vidéo pour correspondre aux différents standards régionaux. Si Sortie TV n'est pas réglé correctement, l'image peut ne pas s'afficher correctement sur le téléviseur.

Les réglages disponibles sont :

- **NTSC.** Applicable au Japon, USA, Canada, Taiwan et autres.
- **PAL.** Applicable en Europe, Asie (sauf Taiwan), Océanie et autres.



Régler la Luminosité de l'écran

Sélectionnez un niveau de luminosité pour l'écran LCD.

Les réglages disponibles sont :

- **Auto.** Détecte automatiquement la luminosité de l'écran LCD.
- **Lumineux.** Augmente la luminosité de l'écran LCD.
- **Normal.** Luminosité normale de l'écran LCD.



Régler Formater

Cet utilitaire formate la mémoire actuellement utilisée (mémoire interne ou carte mémoire) et efface toutes les images et données stockées.



Si une carte verrouillée a été insérée, cette option serait grise.

Réinit. tout

Utilisez cette fonction pour réinitialiser l'appareil photo à ses valeurs d'usine. Cependant, les réglages suivants sont des exceptions et ne sont pas affectés par Réinit. tout.

- Date et heure
- Langue
- Réglages TV
- Données d'équilibre des blancs personnalisées



Effectuer les connexions

Vous pouvez connecter votre appareil photo à : téléviseur, ordinateur ou imprimante.

Connecter l'appareil photo à un téléviseur

Vous pouvez lire vos images sur un téléviseur. Avant de connecter les appareils vidéo, assurez-vous de sélectionner le système NTSC/PAL pour correspondre au standard de diffusion de l'équipement vidéo que vous allez connecter à l'appareil photo.

Pour connecter votre appareil photo à un téléviseur :

1. Allumez l'appareil photo.
2. Réglez la Sortie TV pour correspondre au format de sortie vidéo du téléviseur. Voir « Régler Sortie TV » à la page 76.
3. Connectez le câble USB/AV 2 en 1 au port USB sur le bas de votre appareil photo.
4. Connectez l'autre extrémité du câble au port d'entrée AV du téléviseur.
5. L'écran LCD devient noir et toutes les clips vidéo et images sont affichés sur le téléviseur.

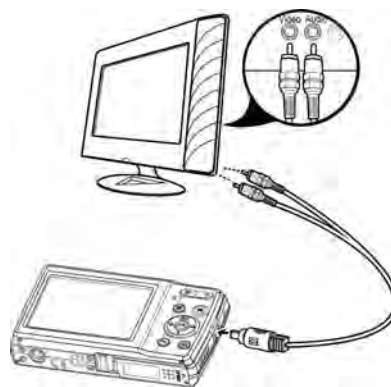

Connecter l'appareil photo à un PC

Vous pouvez transférer les images et vidéos sur votre PC.

1. Connectez une extrémité du câble USB à un port USB disponible sur votre ordinateur.
2. Connectez l'autre extrémité du câble USB à la prise USB sur l'appareil photo.
3. Allumez l'appareil photo.
4. Le PC commence à détecter la connexion quand **Connexion...** apparaît sur l'écran LCD.

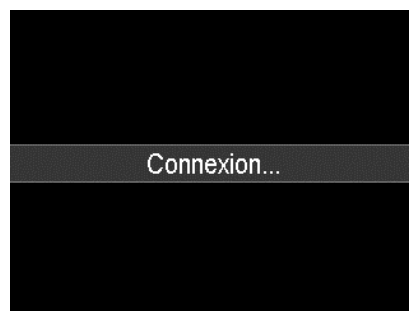
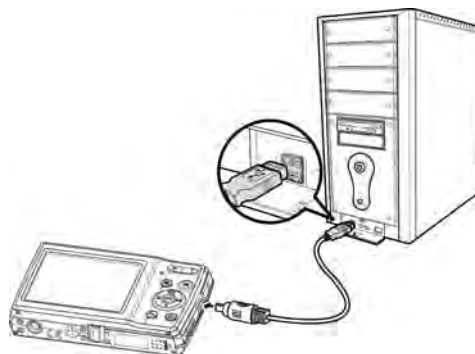

5. La connexion est établie et l'écran LCD sera éteint.
6. Accédez aux fichiers dans l'appareil photo par le PC.



- La mémoire interne de l'appareil photo et la carte mémoire apparaîtront comme lecteurs amovibles sur un PC Vista/Win 7/Win 8.
- Lorsque cet appareil photo est connecté à votre PC, deux lecteurs amovibles s'affichent. Veuillez cliquer sur AP link (Magix) dans le second lecteur, puis fenêtre Config s'affichera (une connexion Internet est nécessaire). Après l'installation, vous pouvez importer/modifier vos photos, vidéos et musique. Veuillez noter qu'AP link (Magix) est la version d'essai et sera utilisé de façon permanente après l'enregistrement.

Connecter l'appareil photo à une imprimante

Vous pouvez imprimer vos photos directement en utilisant une imprimante compatible **PictBridge**.

1. Allumez votre imprimante. Vérifiez que l'imprimante est allumée, qu'elle contient du papier et qu'il n'y a pas de message d'erreur de l'imprimante.
2. Connectez une extrémité du câble USB à l'imprimante et l'autre extrémité à la prise USB sur l'appareil photo.
3. Accédez au mode d'impression et imprimez les images sélectionnées.

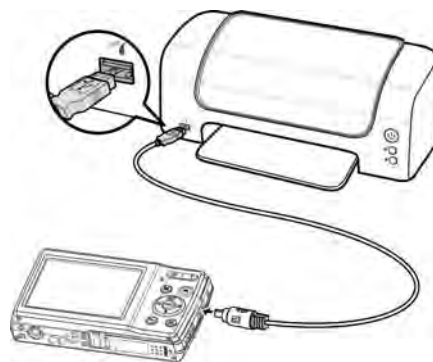

Pour des détails voir la page suivante « Régler le menu Mode Impression ».

Régler le menu Mode Impression

Le menu Mode Impression apparaît à l'écran après que la connexion entre une imprimante et votre appareil photo est établie.

Mode Impression a trois réglages principaux :

- **Sélect. Imprimer.** Une image peut alors être sélectionnée pour imprimer.
- **Imprimer Tout.** Imprime toutes les images.
- **Imprimer DPOF.** Imprime les images qui sont définies DPOF.

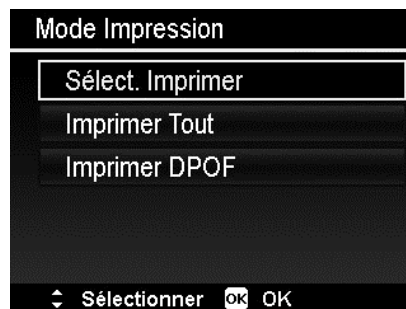

Pour régler Sélect. Imprimer

1. Utilisez les touches ◀ ou ▶ pour faire défiler et sélectionner une image à imprimer.
2. Spécifiez le nombre de copies. Utilisez les touches ▲ ou ▼ pour augmenter/diminuer le nombre.
3. Appuyez le bouton **OK** pour accéder aux réglages d'impression.

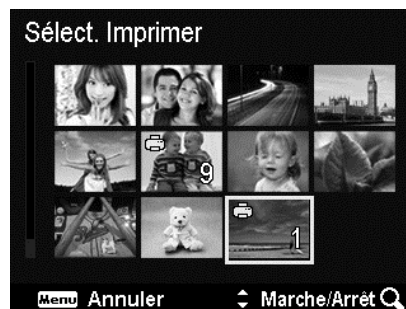

Pour régler Imprimer Tout et Imprimer DPOF

Répétez les mêmes étapes 1 à 2, puis accédez aux réglages d'impression.

Pour définir les réglages d'impression

1. Utilisez les touches ▲ ou ▼ pour spécifier une option d'impression.
2. Modifiez la taille de papier, la qualité, la date et les infos avec les touches ◀ ou ▶.

Réglages disponibles :

- Taille papier : Défaut/A4/4"x6"
- Qualité : Défaut/Fin/Normal
- Date capture : Oui/Non
- Info capture : Oui/Non

3. Sélectionnez **Imprimer** sur l'écran pour l'impression.

Ou **Annuler** pour retourner à Mode Impression.

Début d'impression

- « Impression en cours... » apparaît sur l'écran LCD.
- Appuyez le bouton Menu pour arrêter l'impression à tout moment.

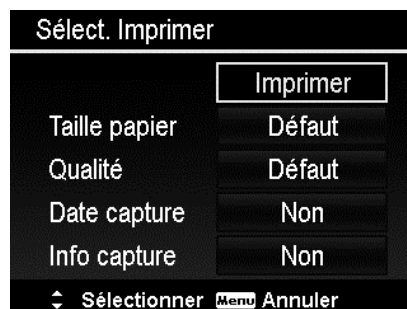

Annexe

À propos des noms de dossier et de fichier

Votre appareil photo crée automatiquement le répertoire spécifique du dossier dans les cartes de mémoire interne pour organiser les images et vidéos capturées.

Nommage des fichiers

Les noms de fichier commencent par « DSCI » suivi par un numéro à 4 chiffres qui augmente séquentiellement. La numérotation des fichiers commence à 0001 quand un nouveau dossier est créé.

Le numéro de fichier le plus élevé est 9999, s'il dépasse 9999, l'appareil photo recommencera le numéro de fichier à 0001.



Ne changez pas les noms de dossier et de fichier dans la carte mémoire en utilisant le PC. Il pourrait être impossible de lire les données en utilisant l'appareil photo.

Dépannage

Problème	Cause et/ou action
L'appareil photo ne s'allume pas.	Les piles peuvent être vides. Chargez ou remplacez les piles.
L'appareil photo s'éteint automatiquement.	<ul style="list-style-type: none">Le Mode éco. peut s'être activé. Rallumez l'appareil photo.La batterie peut être vide. Chargez la batterie.
L'icône de batterie vide est affichée sur l'écran LCD, puis l'appareil s'éteint.	Les piles sont vides, veuillez remplacer ou recharger.
L'écran LCD affiche « Indisponible pour ce fichier ».	La fonction n'est disponible que pour des types spécifiques de fichiers. Le format de fichier n'est pas pris en charge.
L'écran LCD affiche « Mémoire pleine ».	La carte mémoire est pleine. Remplacez la carte mémoire avec une nouvelle ou supprimez les images inutiles.

Problème	Cause et/ou action
L'écran LCD affiche « Fichier verrouillé ».	Ce fichier est verrouillé. Déverrouillez le fichier. Voir « Protéger » à la page 61.
L'écran LCD affiche « Carte verrouillée ».	La carte mémoire est protégée. Retirez la carte et faites glisser l'onglet de protection en écriture à sa position déverrouillée.
L'écran LCD affiche « Erreur carte ».	Le format de fichier de la carte peut ne pas être pris en charge. Veuillez aller au menu Configuration pour formater la carte.
L'écran LCD affiche « La carte mémoire est endommagée ».	La carte peut être endommagée. Vous pouvez soit changer la carte ou essayer pour nettoyer les points de connexion.
L'écran LCD affiche « Erreur de copie ».	La carte mémoire est protégée. Retirez la carte et faites glisser l'onglet de protection en écriture à sa position déverrouillée. La carte mémoire SD est pleine. Remplacez la carte ou supprimez les fichiers inutiles.
Aucune image ne s'affiche sur le téléviseur.	Le type de Sortie TV incorrect a été sélectionné. Réglez le type de Sortie TV correct pour correspondre à votre système de télévision.
L'objectif est coincé.	Ne forcez pas l'objectif pour le rentrer. Le type de batterie utilisé peut être incorrect ou le niveau de l'alimentation de la batterie est trop bas. Changez la batterie ou chargez la batterie avant d'utiliser l'appareil photo.

Spécifications

Capteur	20 M pixels
Objectif	Longueur focale : 26 mm ~ 130 mm Zoom optique 5x, zoom numérique 8x
Écran LCD	LCD couleur 2,7"
Plage de mise au point	Normale : Grand : 5 cm ~ Infini Télé : 60 cm ~ Infini Macro : Grand : 5 cm ~ 100 cm Télé : 150 cm ~ 200 cm Super Macro : Grand : 3 cm
Ouverture	Grand : F3,2 ; Télé : F6,4
Obturbateur	Vitesse obturbateur : Auto : 1 à 1/2000 sec. Manuel : 15 à 1/2000 sec. Nuit : 1/4 à 1/2000 sec. Feu d'artifice : 4 sec.
Format de fichier	Photo : format compatible EXIF 2.3 (compression JPEG) AVI (Vidéo : MJPEG, Audio : mono) Audio : WAV
Résolution (Photo)	Format 4:3 20M (5152 x 3864), 8M (3264 x 2448), 5M (2592 x 1944), 3M (2048 x 1536), VGA (640 x 480) Format 3:2 5152 X 3435 Format 16:9 14M (5152 x 2898), 2M (1920 x 1080) Format 1:1 2992 x 2992

Résolution (Vidéo)	<ul style="list-style-type: none"> • 720p30 • VGAp30
Mode de scène	Scène intel., Programme, Portrait, Paysage, Coucher de soleil, Contre-jour, Enfants, Scène de nuit, Feu d'artifice, Neige, Sports, Soirée, Bougie, Portrait de nuit, Peau douce, Eau coulante, Nourriture, Portrait d'amour, Autoportrait, D-Lighting, Intervalle, Panorama, Effet artistique
Équivalent ISO	Auto, ISO 100, ISO 200, ISO 400, ISO 800, ISO 1600, ISO 3200, ISO 6400
Auto ISO maximum	ISO 200, ISO 400, ISO 800
Équilibre des blancs	Equilibre auto des blancs, Lum. jour, Nuageux, Tungstène, Fluo. fort, Fluo. Doux, Personnalisé
Contrôle d'exposition	+2.0EV/+1.7EV/+1.3EV/+1.0EV/+0.7EV/+0.3EV/0EV/-0.3EV/-0.7EV/-1.0EV/-1.3EV/-1.7EV/-2.0EV
Mesure lum.	Multi, Centre, Spot
Retardateur	Arrêt, 10 secondes, 2 secondes, Double
Flash	Flash auto, Réduct. yeux rouges, Flash On, Sync Lente, Flash Off
Stockage	Mémoire interne : Mémoire flash de 64 Mo Mémoire externe : Carte SD (jusqu'à 4 Go), carte SDHC (jusqu'à 32 Go garanti), carte SDXC (jusqu'à 64 Go garanti)
Interface	USB/Sortie AV
Système TV	NTSC/PAL (sélectionné par le menu Configuration)
Batterie	Batterie au Lithium-ion
Niveau de la batterie	Pleine-moitié (65% ± 15%) Moitié-basse (25% ± 15%) Basse-vidé (10% ± 10%)
Adaptateur USB	Tension nominale en entrée : C.A. 100 V-240 V (160 mA, 50/60 Hz) Sortie nominale en sortie : C.C. 5 V/1 A

	Température de fonctionnement : 0°C à 40°C
--	--

Température de fonctionnement	0°C à 40°C
Humidité de fonctionnement	0% - 90%
Microphone	Intégré
Haut-parleur	Intégré
Dimensions	100,39 x 59,00 x 21,45 (mm)
Poids	103 g (sans batterie)

Élimination



Éliminer l'emballage: éliminer les différents types d'emballage de manière différenciée. Éliminer le carton et le carton-pâte avec les papiers usés et les films dans des collectes de matériaux recyclables.



Élimination des appareils électriques et électroniques et / ou batteries/accumulateurs par les consommateurs dans des ménages privés au sein de l'Union européenne.



Ce symbole sur le produit ou sur l'emballage signifie que le produit ne doit pas être éliminé avec les ordures ménagères. Vous devez remettre vos produits usés et/ou piles/batteries aux points de collecte compétents pour le recyclage d'appareils électriques et électroniques et/ou piles/accumulateurs. Pour d'autres renseignements sur le recyclage de cet appareil, adressez-vous à votre administration municipale, au magasin dans lequel vous en avez fait l'acquisition ou à l'entreprise de collecte des déchets locale. Le recyclage des matériaux contribue à la préservation des ressources naturelles et garantit une forme de revalorisation qui ne nuit pas à la santé humaine et à l'environnement.

Avertissement concernant la batterie

- Ne pas démonter, frapper ou ouvrir la batterie ; veiller à ce qu'elle ne subisse pas de court-circuit. Ne pas exposer la batterie à des températures élevées. Ne plus utiliser la batterie, si elle fuit ou si elle se dilate.
- Recharger toujours la batterie sur le système. Si la batterie est remplacée par un type erroné, il existe un risque d'explosion.
- Tenir la batterie hors de portée des enfants.
- Les batteries peuvent exploser si elles sont exposées à une flamme ouverte. Ne pas jeter la batterie dans un feu.
- Éliminer les batteries usées conformément à la réglementation locale.
- Avant l'élimination de l'appareil, la batterie doit être retirée et éliminée séparément.

Conformité

Le fabricant déclare par la présente que le marquage CE a été apposé sur le Rollei Compactline 800, conformément aux exigences fondamentales et autres dispositions pertinentes des directives CE suivantes :

La Directive LdSD 2011/65/CE
La Directive basse tension 2014/30/EU
Directive DEEE 2012/19/EC



La déclaration de conformité CE est disponible à l'adresse indiquée sur la carte de garantie.